

Smarty



- Macchina da caffè
- Coffee machine
- Machine à café
- Kaffeemaschine
- Máquina para café
- Máquina de café

- Manuale d'uso e manutenzione
- Use and maintenance manual
- Mode d'emploi et entretien
- Bedienungs- und wartungsanleitung
- Manual de uso y mantenimiento
- Manual de utilização e manutenção



sgl italia s.r.l.
ad unico socio



INTRODUZIONE

Vi ringraziamo per aver scelto la nostra macchina da caffè espresso. Questo è un prodotto semplice da utilizzare progettato per occupare piccoli spazi e di facile pulizia. Prima di utilizzarlo, però, concedetevi qualche minuto per leggere attentamente questo libretto di istruzioni e ricordate di conservarlo per future consultazioni. Verificate inoltre le condizioni del prodotto dopo il trasporto.

CONTENUTO IMBALLO

Alla consegna la macchina è imballata nell'apposita scatola personalizzata, il contenuto dell'imballo è: 1) macchina; 2) manuale istruzioni.

Controllare che non manchi nulla, che non vi siano danni alla macchina e all'imballo o pezzi mancanti. In caso di pezzi mancanti o danneggiati rivolgersi subito al rivenditore prima di effettuare qualsiasi operazione di installazione.

DISIMBALLAGGIO DELL'APPARECCHIO



L'imballaggio impedisce all'apparecchio di subire danni durante il trasporto dello stesso. Aprire la scatola, sollevare l'apparecchio e posizionarlo su un piano stabile.

I particolari che compongono l'imballaggio (scatola, sacchetti, ecc..) non devono assolutamente essere lasciati alla portata dei bambini perché possono essere potenziali fonti di pericolo. Non disperdere i particolari dell'imballaggio o nell'ambiente ma smaltirli secondo le norme vigenti.

I materiali utilizzati per l'imballaggio sono riciclabili, per cui selezionati secondo criteri di rispetto ambientale e facilità di smaltimento finalizzata alla reintegrazione dei materiali nei cicli produttivi.

AVVERTENZE GENERALI DI SICUREZZA

- Attenersi sempre e scrupolosamente alle istruzioni di utilizzo riportate su questo manuale e conservarlo per le future consultazioni.
- Quest' apparecchio deve essere destinato solo ed esclusivamente all'uso descritto in questo manuale (paragrafo "**CLASSIFICAZIONE DELL'APPARECCHIO ED USI CONSENTITI**"), ogni altro uso è da considerarsi improprio. Il costruttore declina ogni responsabilità per possibili danni causati da usi errati o irragionevoli dell'apparecchio.
- Consigliamo di conservare il materiale d'imballaggio (scatola, sacchetti, ecc..) al fine di riutilizzarlo per successivi rimessaggi o trasporti.
- L'apparecchio può essere utilizzato da bambini di età non inferiore a 8 anni e da persone con ridotte capacità fisiche, sensoriali o mentali, o prive di esperienza o della necessaria conoscenza, purché sotto sorveglianza oppure dopo che le stesse abbiano ricevuto istruzioni relative all'uso sicuro dell'apparecchio e alla comprensione dei pericoli ad esso inerenti.

- L'apparecchio può essere utilizzato da bambini di età non inferiore a 8 anni purché sotto sorveglianza oppure dopo che le stesse abbiano ricevuto istruzioni relative all'uso sicuro dell'apparecchio e alla comprensione dei pericoli ad esso inerenti. Le operazioni di pulizia e manutenzione possono essere effettuate da bambini di età non inferiore a 8 anni purché sotto sorveglianza. Tenere il prodotto ed il suo cavo di alimentazione lontano dai bambini di età inferiore agli 8 anni.

PERICOLO per i bambini

- I bambini devono essere supervisionati per assicurarsi che non giochino con l'apparecchio.
- L'apparecchio non è inteso per l'uso da parte di persone (inclusi i bambini) con ridotte capacità fisiche, sensoriali o mentali, o con mancanza di esperienza e conoscenza della macchina, a meno che essi non siano supervisionati o istruiti da parte di una persona responsabile per la loro sicurezza.
- Non lasciare la macchina incustodita.

PERICOLO dovuto a elettricità

- Prima di collegare l'apparecchio accertarsi che i dati di targa (adesivo posto sul fondo della macchina) corrispondano a quelli della rete di distribuzione elettrica. Il costruttore declina ogni responsabilità dalla mancata osservanza di quanto sopra segnalato o da danni causati dalla mancanza di messa a terra dell'impianto. Per la sicurezza elettrica di questo apparecchio è obbligatorio l'impianto di messa a terra, completo di interruttore differenziale.
- Non toccare mai l'apparecchio con mani o piedi bagnati.
- Svolgere per tutta la sua lunghezza il cavo di alimentazione onde evitare pericolosi surriscaldamenti.
- Non lasciare che il cavo di alimentazione penda dal tavolo o dal banco, o di superfici calde.
- Scollegare sempre l'apparecchio quando si effettua il riempimento del serbatoio con acqua o qualsiasi operazione di controllo.
- In caso di guasto o mal funzionamento dell'apparecchio spegnerlo, scollegarlo dalla rete, non manometterlo e non intervenire. Per riparazioni rivolgersi esclusivamente ad un centro di assistenza autorizzato dal costruttore e richiedere l'utilizzo di particolari di ricambio originali. Il mancato rispetto di ciò può compromettere la sicurezza dell'apparecchio.

- Se il cavo di alimentazione è danneggiato, esso deve essere sostituito dal costruttore o dal suo servizio assistenza tecnica o comunque da una persona con qualifica simile, in modo da prevenire ogni rischio. Posizionare l'apparecchio a circa 15 cm da pareti o altre macchine in modo da favorirne l'aerazione.
- Mai tirare il cavo di alimentazione per scollegarlo dalla presa a muro; sfilare tramite l'apposita spina.
- L'apparecchio è dotato di messa a terra. Assicurarsi che la relativa presa a muro sia correttamente dotata di messa a terra.

 **PERICOLO derivante da altre cause** 

- Non toccare mai le parti calde. Alcune parti della macchina scottano durante il funzionamento, perciò fare attenzione a non toccarle. Per la movimentazione utilizzare soltanto le apposite maniglie o manopole.
- Non immergere mai l'apparecchio in acqua.
- La macchina non deve essere posizionata sotto lo scolapiatti od in prossimità del lavello, al fine di evitare possibili schizzi d'acqua.
- La macchina non deve essere posizionata in prossimità di forni od altre fonti di calore.
- Sorvegliare sempre l'apparecchio durante il funzionamento.
- La temperatura ambientale di lavoro e stoccaggio deve essere maggiore di 0°C.
- Evitare di lasciare la macchina esposta agli agenti atmosferici (sole, pioggia, ecc..).

 **ATTENZIONE possibili danni materiali** 

- Non tirare il cavo di alimentazione per scollegare l'apparecchio dalla rete elettrica.
- Non introdurre oggetti estranei o parti del corpo nella porta d'introduzione capsule.

DESCRIZIONE DELL'APPARECCHIO

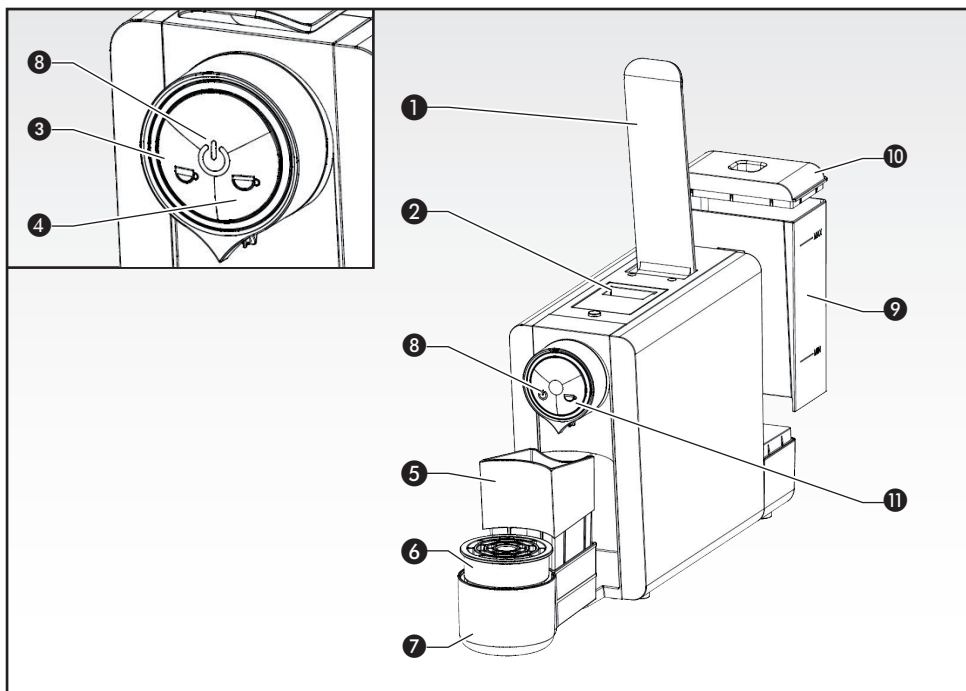

Rif.	Descrizione	Rif.	Descrizione
1	Maniglia	7	Cassetto raccogli gocce
2	Porta capsule	8	Pulsante accensione
3	Pulsante Caffè Corto (versione AUTOMATICA)	9	Serbatoio acqua estraibile
4	Pulsante Caffè Lungo (versione AUTOMATICA)	10	Coperchio serbatoio
5	Cassetto raccogli capsule esauste	11	Pulsante erogazione caffè (versione MANUALE)
6	Griglia appoggia tazze		

DATI TECNICI

Dati elettrici	(Vedere targa dati su fondo macchina)
Consumo energetico	1050 W
Capacità serbatoio	0,8 lt
Dimensioni (H - L - P)	255 x 115 x 374 mm
Peso	3,7 kg

CLASSIFICAZIONE DELL'APPARECCHIO ED USI CONSENTITI

Macchina adibita all'erogazione di caffè.

L'utilizzo di questo elettrodomestico è previsto in casa ed applicazioni simili:

- Area di ristoro nei negozi, uffici ed altri ambienti lavorativi.
- Agriturismi.
- Da clienti in hotel, motel ed altri tipi di ambienti residenziali.

PRIMO AVVIO

- Controllare che tutti gli accessori siano presenti e completi all'interno della scatola e che non siano danneggiati.
- Prima di utilizzare l'apparecchio per la prima volta, togliere il coperchio serbatoio 10 ed estrarre il serbatoio 9, lavare con cura.

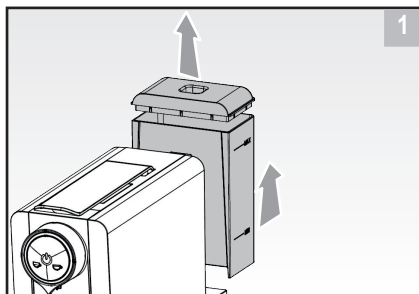

- Riempire il serbatoio 9 con acqua fresca, possibilmente acqua potabile naturale oppure, se l'acqua dell'impianto fosse particolarmente calcarea, acqua minerale naturale. (Filtro addolcitore non fornito di serie).
- Riposizionare il serbatoio 9 nella sua sede.
- Collegare la spina dell'apparecchio alla presa di corrente dell'impianto dotata di adeguata messa a terra.

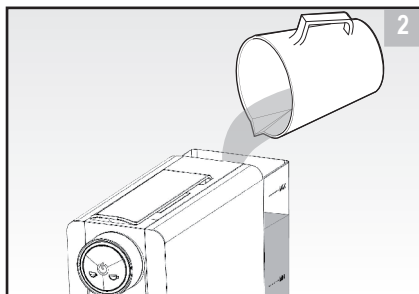

ATTENZIONE: non lasciare la macchina senza acqua nel serbatoio.

- Accendere la macchina premendo il pulsante di accensione 8.
- Inizia la fase di riscaldamento della macchina (i pulsanti di erogazione si illuminano di rosso).
- Una volta raggiunta la temperatura di esercizio, i pulsanti di erogazione si illuminano di blu.

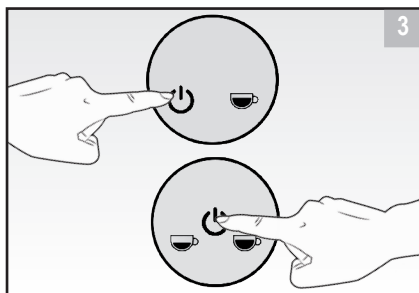

- Verificare che la maniglia sia chiusa.

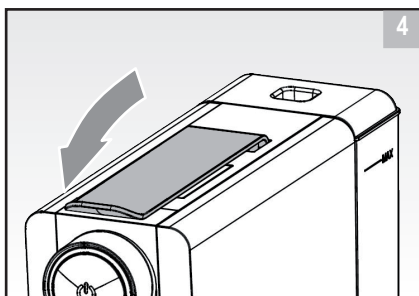

- Posizionare un contenitore sopra l'appoggia tazze 6.

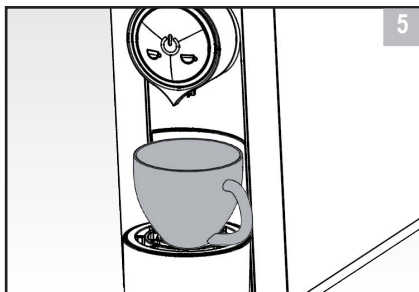

- **Versione MANUALE:** toccare il pulsante di erogazione caffè 11 e il beccuccio di erogazione inizia a erogare acqua. Lasciare erogare acqua per circa 2 minuti. Per terminare l'erogazione di acqua toccare nuovamente il pulsante di erogazione caffè.
- **Versione AUTOMATICA:** toccare il pulsante di erogazione caffè lungo 4 e il beccuccio di erogazione inizia a erogare acqua. Lasciare erogare acqua per circa 2 minuti (operazione da ripetere eventualmente più volte per il raggiungimento dei 2 minuti). Il flusso di acqua termina automaticamente.

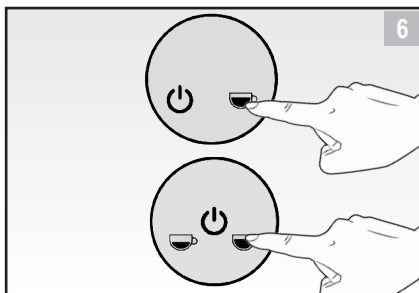

- Scartare l'acqua erogata e pulire tutte le parti estraibili con acqua calda.

Nota: Toccando il pulsante di erogazione caffè 11 o erogazione caffè lungo 4, la macchina potrebbe produrre un rumore dalla pompa. Questo è normale.

BREVI NOTE SUL FUNZIONAMENTO

- Riempire il serbatoio estraibile **7** con acqua potabile. Il livello dell'acqua non deve mai superare il livello MAX riportato sul serbatoio.

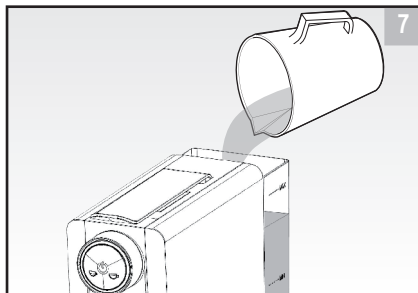

- Sollevare e aprire la maniglia **1** e inserire la capsula caffè. Abbassare e chiudere la maniglia **1**.

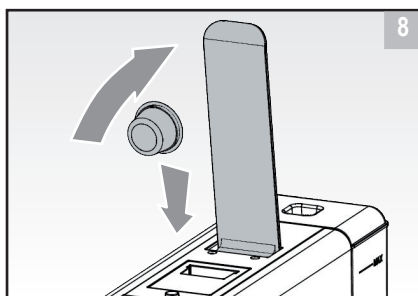

- All'accensione della macchina tramite il pulsante di accensione **8**, i pulsanti di erogazione si illuminano di rosso di rosso. Quando la macchina è pronta, i pulsanti di erogazione si illuminano di blu.
- A questo punto l'apparecchio è pronto all'uso.

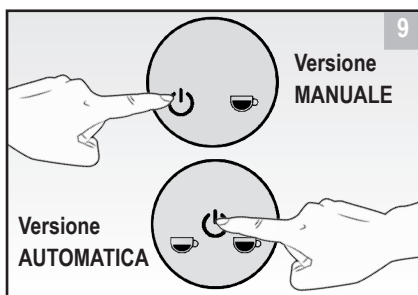

Nota: Per ottenere un ottimo espresso è necessario accendere la macchina 5 minuti prima dell'utilizzo.



ATTENZIONE: le capsule non devono essere danneggiate. Le capsule rotte possono bloccarsi nell'apparecchio e danneggiarlo.



ATTENZIONE: Le capsule sono monouso e non devono mai essere riutilizzate.

PREPARAZIONE DEL CAFFÈ

- Posizionare la tazza sull'appoggia tazze ⑥. Assicurarsi che il cassetto raccogli gocce ⑦ sia correttamente assemblato.

Nota: regolare l'altezza della griglia appoggia tazze ⑥ in base all'altezza della tazza, la regolazione della griglia è reversibile.

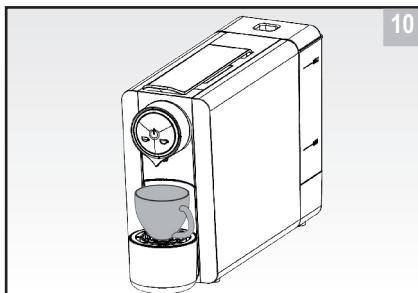

- Con la macchina pronta, toccare il pulsante di erogazione (③, ④ o ⑪); inizierà l'erogazione di caffè dall'apposito beccuccio.

Nota: in caso di versione Manuale della macchina, l'erogazione non termina automaticamente, ma è necessario toccare nuovamente il pulsante di erogazione caffè.

In caso di versione Automatica, l'erogazione termina automaticamente alle dosi preimpostate:

- Caffè corto: 30 ml (\pm 10 ml)
- Caffè lungo: 50 ml (\pm 10 ml)

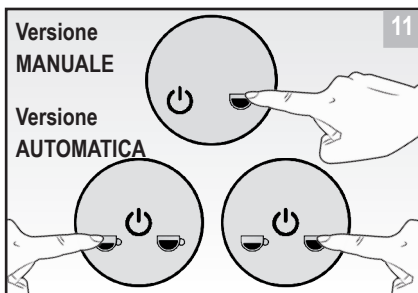

- Una volta terminata l'erogazione di caffè, espellere sempre la capsula. Le capsule vengono automaticamente espulse nel cassetto raccogli capsule esauste ⑤ alzando ed abbassando la maniglia ①.

Nota: Per l'erogazione di caffè si consiglia una quantità massima di 60 ml.



ATTENZIONE: Non aprire mai la maniglia ① durante la fase di infusione.

- Per erogare un altro caffè, è necessario inserire un'altra capsula.
- Svuotare il cassetto raccogli capsule esauste ⑤ e il serbatoio ⑨ e risciacquare frequentemente.

Nota: è consigliato aprire e chiudere la maniglia ①, questa operazione serve a scaricare la capsula nel cassetto.

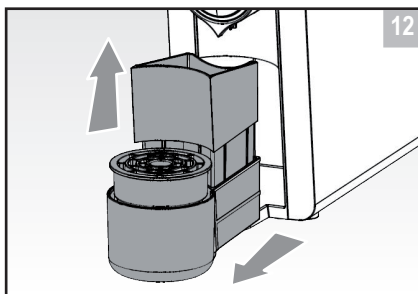

Nota: se il contenitore di raccolta capsule ⑤ non viene svuotato per tempo, quando lo si svuoterà potranno cadere nel vano altre capsule presenti nel canale; pertanto prestare attenzione e ripulire la zona indicata.



ATTENZIONE: l'apertura della maniglia inserimento capsula deve essere effettuata solo per il tempo utile all'introduzione della stessa nell'apposita sede. Evitare di toccare con le mani o altri oggetti estranei le parti non interessate al caricamento e di manomettere la maniglia inserimento capsula o le altre parti in movimento.



ATTENZIONE: non estrarre il cassetto raccogli gocce durante l'erogazione di caffè.

MANCANZA ACQUA

- Questa condizione viene avvertita a livello visivo per mezzo dei limiti "min" e "max" posizionati sul lato serbatoio.

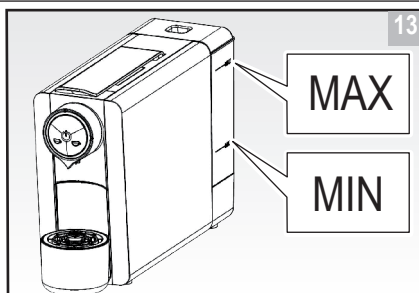

PULIZIA E MANUTENZIONE

PULIZIA DOPO L'USO

Prima di iniziare una qualsiasi operazione di pulizia togliere la spina dalla presa di corrente.



ATTENZIONE: NON IMMERGERE MAI LA MACCHINA IN ACQUA!

- Svuotare il cassetto raccogli capsule esauste **5** e pulirlo.
- Pulire con un panno inumidito con acqua e asciugare con cura.
- Posizionare sempre la macchina su superfici sgrassate ed asciutte.
- Togliere la griglia **6**, estrarre e vuotare i cassetti **5-7**.
- È possibile una pulizia del cassetto inserimento capsule effettuando con ciclo a vuoto di caffè, vedere paragrafo "PREPARAZIONE DEL CAFFÈ".
- Lavare con acqua calda e detersivo per stoviglie tutte le parti asportate, risciacquare accuratamente e rimontare.

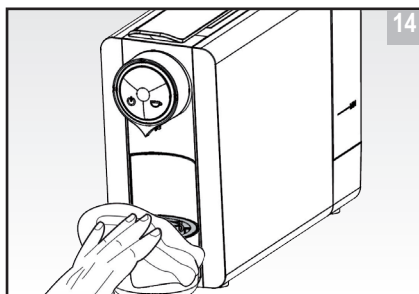

REGOLAZIONE TEMPERATURA

Per accedere alla funzione di regolazione della temperatura di riscaldamento è necessario:

- Accendere la macchina;
- Toccare per 3 secondi (pressione continua) i pulsanti di erogazione caffè (la macchina emette un "beep" sonoro):
 - 11 per la versione Manuale.
 - 4 per la versione Automatica;



NOTA: La programmazione della macchina permette di regolare la temperatura su 3 livelli, a intervalli di 3°C (3°C, Standard, +3°C).

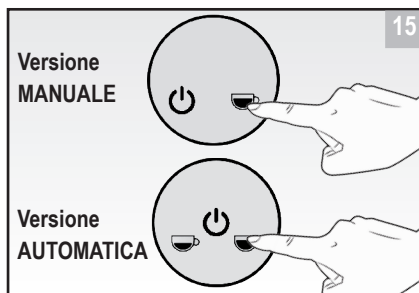

Versione MANUALE

Una volta eseguito l'accesso alla regolazione della temperatura, scegliere la temperatura agendo sul pulsante di erogazione caffè 11.

Versione AUTOMATICA

Una volta eseguito l'accesso alla regolazione della temperatura, scegliere la temperatura agendo sul pulsante di erogazione caffè corto 3 o caffè lungo 4.

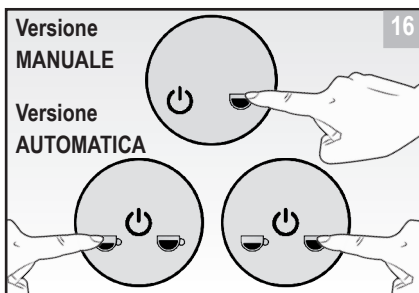

I tre livelli di temperatura sono indicati dal LED Blu e/o Rosso, nel seguente modo:

LIVELLO TEMPERATURA	LED
Minimo	Blu (luce accesa fissa)
Standard	Blu e Rosso (luce accesa fissa)
Massimo	Rosso (luce accesa fissa)

Il livello di temperatura varia ogni volta che viene premuto il pulsante di erogazione caffè.

La sequenza di regolazione è la seguente:

1° Pressione	2° Pressione	3° Pressione
+3	Standard	-3
Led Rosso acceso	Led Blu e Rosso accesi	Led Blu acceso

Per uscire dalla funzione di regolazione della temperatura, premere il pulsante di accensione **8**.

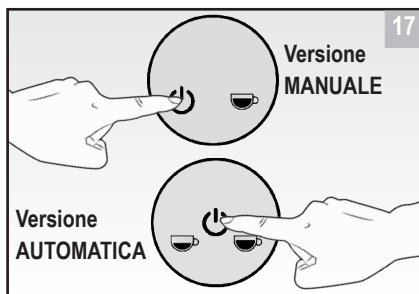

AUTOAPPRENDIMENTO DOSI

Per accedere alla funzione di autoapprendimento delle dosi, accendere la macchina e attendere che raggiunga la temperatura di riscaldamento, dopodiché:

- Toccare per 3 secondi (pressione continua) il pulsante di erogazione caffè corto **3** (la macchina emette un "beep" sonoro);
- Rilasciare il pulsante quando il LED blu inizia a lampeggiare;

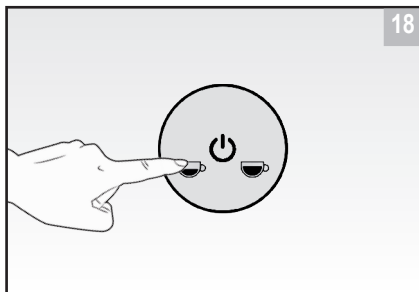

- Toccare il pulsante caffè che si vuole impostare (corto **3** o lungo **4**). La macchina inizia ad erogare (LED rosso lampeggiante). Al raggiungimento della dose voluta in tazza premere nuovamente il pulsante corrispondente;
- La macchina termina l'erogazione e la nuova dose viene memorizzata;
- È possibile procedere subito dopo ad impostare nuovamente la dose per lo stesso pulsante o per l'altro disponibile;
- Premere il pulsante di accensione **8** per tornare alla normale modalità di funzionamento.

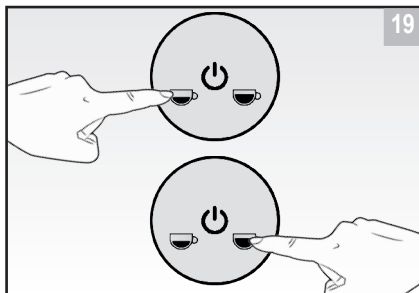

Nota: Per ripristinare i valori di fabbrica premere e mantenere premuti per 3 secondi i tasti di erogazione caffè **3** e **4**. La macchina emette un "beep" sonoro. Rilasciare i pulsanti.

RISPARMIO ENERGETICO

Dopo 30 minuti di inutilizzo, la macchina passa automaticamente alla funzione di risparmio energetico (tasto accensione ⑧ lampeggia blu ogni 5 secondi). E tuttavia possibile passare in qualsiasi momento alla modalità di risparmio energetico mantenendo premuto per 3 secondi il tasto di accensione ⑧.

PERIODI DI INATTIVITÀ DELLA MACCHINA

Dovendo lasciare l'apparecchio inutilizzato per un lungo tempo è consigliabile:

- Scollegare il collegamento elettrico;
- Svuotare il serbatoio acqua;
- Svuotare il cassetto raccogli capsule esauste.

Al primo avvio, dopo un lungo periodo d'inattività, è consigliato di eseguire un ciclo di risciacquo erogando circa metà serbatoio di acqua utilizzando una tazza (per maggiori dettagli vedere anche il Capitolo "PRIMO AVVIO").

PULIZIA DEL CASSETTO RACCOGLI GOCCE

Il cassetto ⑦ deve essere sciacquato attentamente per rimuovere tutte le tracce di caffè.

Può essere lavato con acqua calda e detersivo liquido per piatti o con una polvere specifica per eliminare le tracce di caffè.

Nota: *il cassetto raccogli gocce può essere lavato anche in lavastoviglie.*

SERBATOIO DELL'ACQUA

Il serbatoio ⑨ deve essere pulito settimanalmente con detersivo liquido per piatti.

L'acqua nel serbatoio deve essere sostituita ogni giorno. È preferibile utilizzare un'acqua di buona qualità con basso contenuto di minerali ma non acqua demineralizzata o distillata.

Nota: *il serbatoio dell'acqua può essere lavato anche in lavastoviglie.*



ATTENZIONE: Riempire il serbatoio ⑨ con acqua fresca e pulita. Non riempire mai il serbatoio ⑨ con acqua gasata, latte o altri liquidi.



Dopo il lavaggio del serbatoio ⑨ eseguire un ciclo di lavaggio della macchina.

RIMOZIONE DEPOSITI MINERALI

Per mantenere la macchina operante in modo efficiente, è necessario pulire regolarmente i depositi minerali lasciati dall'acqua, in base alla qualità dell'acqua presente nella vostra zona e alla frequenza di utilizzo dell'apparecchio rispettando quanto di seguito descritto:

1. Riempire il serbatoio con acqua e anticalcare fino al livello MAX (la dose di acqua e anticalcare è di 4:1), per maggiori dettagli fare riferimento alle istruzioni di utilizzo dell'anticalcare utilizzato. Utilizzare un anticalcare familiare, oppure è possibile utilizzare acido citrico al posto del decalcificante (in cento parti di acqua versare tre parti di acido citrico).
2. Accendere la macchina tramite il pulsante di accensione **8**, i tasti di erogazione si illuminano di rosso. Quando la macchina è pronta, i tasti di erogazione si illuminano di blu.
3. Posizionare un contenitore sulla griglia appoggia tazze **6**.
4. Verificare la chiusura della maniglia **1**.
5. **Versione Manuale:** Toccare il pulsante di erogazione **11** e lasciare erogare acqua per 1 minuto. Successivamente toccare il pulsante di erogazione **11** per terminare l'erogazione in corso.
Versione Automatica: Toccare il pulsante di erogazione caffè lungo **3**; la macchina inizia ad erogare acqua per 50 ml.
6. Attendere 20 minuti con la macchina accesa.
7. **Versione Manuale:** Toccare il pulsante di erogazione **11** e lasciare erogare fino al termine dell'acqua nel serbatoio **9**.
Versione Automatica: Toccare il pulsante di erogazione caffè lungo **3** fino al termine dell'acqua nel serbatoio **9**.
8. Sciacquare bene il serbatoio e riempirlo con acqua pulita. Toccare il pulsante erogazione caffè (**3** o **11**) e far erogare completamente l'acqua contenuta nel serbatoio.

Tabella riepilogativa delle segnalazioni

STATI MACCHINA	SEGNALAZIONI					
						
	LED blu	LED rosso	LED blu	LED rosso	LED blu	LED rosso
Risparmio energetico	OFF	OFF	OFF	OFF	Lampeggio ogni 5s	OFF
Primo riscaldamento	OFF	ON	OFF	ON	OFF	ON
Macchina pronta	ON	OFF	ON	OFF	ON	OFF
Caffè corto	Lampeggio lento	OFF	OFF	OFF	ON	OFF
Caffè lungo (Versione Automatica)	OFF	OFF	Lampeggio lento	OFF	ON	OFF
Modalità impostazione dosi	Lampeggio veloce	OFF	Lampeggio veloce	OFF	ON	OFF
Mancanza acqua *	Lampeggiante	Lampeggiante	Lampeggiante	Lampeggiante	Lampeggiante	Lampeggiante
Problemi di funzionamento	OFF	Lampeggio veloce	OFF	Lampeggio veloce	OFF	Lampeggio veloce

* Rosso e blu alternati a 1Hz di frequenza (nella versione dosata la pompa viene spenta dopo 20 secondi senza acqua).

Risoluzione dei problemi

Problema	Cause possibili	Rimedio
La macchina non si accende. I pulsanti di erogazione sono spenti.	Macchina non collegata alla rete di distribuzione elettrica. Problema elettrico.	Collegare la macchina alla rete elettrica. Controllare che i dati di targa corrispondano a quelli della rete di distribuzione elettrica.
La macchina emette un rumore strano.		Controllare che sia presente acqua nel serbatoio 9.
La macchina non eroga.		Controllare la chiusura completa della maniglia 1 e il livello acqua nel serbatoio 9.
Le luci sono accese ma la macchina non eroga caffè.		La capsula inserita può essere danneggiata. Attendere alcuni secondi e successivamente utilizzare una nuova capsula.
Il caffè non viene erogato correttamente o solo a gocce.	Erogatore caffè ostruito.	Eseguire un ciclo di lavaggio erogatore caffè.
Fuoriuscita acqua dal cassetto raccogli gocce.	Livello alto di acqua nel cassetto.	Svuotare il cassetto e riprendere il normale utilizzo.
È presente acqua nella parte bassa della macchina.		Assicurarsi che il serbatoio 9 sia posizionato correttamente.
Si sente un leggero fruscio dopo l'erogazione del caffè.		Questo non è un difetto, ma normale assestamento della valvola di controllo pressione.
Macchina bloccata La maniglia inserimento capsule non si apre.	Eseguire una dose a vuoto.	Se il problema persiste contattare il centro assistenza più vicino.

Nella tabella sopra descritta, sono elencate le soluzioni ai problemi che potrebbero verificarsi. Nel caso di altri guasti non compresi dallo schema sopra riportato, contattate il centro di assistenza autorizzato più vicino.

La conformità CE di questo apparecchio rispetto alle direttive **2014/35/EU** e **2014/30/EU** è stata verificata da un istituto indipendente.

Questo prodotto è inoltre conforme alla direttiva **2011/65/EU**.

INTRODUCTION

Thank you for choosing our new espresso coffee machine. This is an easy to use product designed to occupy small spaces and easy to clean. However, before using this appliance, take some minutes to read this instruction booklet carefully and keep it for future reference. Also check the appliance is in proper conditions after being shipped.

PACKING CONTENTS

The machine is delivered in a special customised box; the contents of the packaging are: 1) machine; 2) instruction manual.

Check that none of these three are missing, that neither the machine nor the package has been damaged and there are no missing pieces. In case of damaged or missing pieces, contact the dealer immediately before installing.

UNPACKING THE APPLIANCE



The packaging protects the appliance from becoming damaged during transport. Open the box, lift the appliance and place the appliance on a firm surface.

Keep all packing components (box, bags, etc.) away from the reach of children since they are potentially dangerous. Dispose of them safely and without harming the environment, in compliance with the regulations in force.

The packaging materials are recyclable and therefore, need to be sorted accordingly to make it easier to dispose and reintegrate the materials into future production cycles.

GENERAL SAFETY RULES

- Strictly follow the operating instructions contained in this manual at all times and keep the manual for future reference.
- This appliance must be used only and exclusively for the intended uses described in this manual (section “**CLASSIFICATION OF THE APPLIANCE AND ALLOWED USE**”), any other use not described herein will be considered as misuse. The manufacturer shall not be liable for any damage or injury caused by incorrect or irrational use of this appliance.
- It is advisable to keep the packing material (box, bags, etc..) in order to use it again for storage or transport.
- This appliance can be used by children aged from 8 years and above and persons with reduced physical, sensory or mental capabilities or lack of experience and knowledge if they have been given supervision or instruction concerning use of the appliance in a safe way and understand the hazards involved.

- This appliance can be used by children aged from 8 years and above if they have been given supervision or instruction concerning use of the appliance in a safe way and if they understand the hazards involved. Cleaning and user maintenance shall not be made by children unless they are older than 8 and supervised. Keep the appliance and its cord out of reach of children aged less than 8 years.

DANGER for children

- Children should be supervised in order to make sure that they do not play with the appliance.
- The use of this appliance is not intended for people (including children) with any physical or mental disability or any sensory impairment or for people unacquainted with the appliance or unfamiliar with its use, unless they are supervised or instructed by a person responsible for their safety.
- Do not leave the appliance on unattended.

DANGER due to electricity

- Before connecting the appliance, make sure that its rating (rating label at the bottom of the machine) matches the mains rating. The manufacturer shall not be liable for any damage or injury caused by the lack of an earth connection or by failure to observe the measures above mentioned. For electrical safety reasons regarding this appliance, the mains should be earthed and provided with a residual current device.
- Never touch the appliance with wet hands or feet.
- Uncoil the power supply cable completely in order to avoid dangerous overheating.
- Do not let cord hang over edge of table or counter, or touch hot surface.
- Always disconnect the appliance before filling the water tank or carrying out any checking operations.
- In case of failure or malfunction of the appliance, turn it off, disconnect it from the mains; do not attempt any repair or operation. For repairs, contact only a technical service centre authorised by the manufacturer and require that original spare parts are used. Failure to comply with these rules could compromise the appliance safety.
- If the power supply cable gets damaged, the manufacturer or its technical support service, or an adequately qualified technician should replace it to prevent any risks. Keep an approximate 15 cm distance between the appliance and any walls or machines surrounding it in order to help ventilation.

- To disconnect, remove plug from wall outlet. Always hold the plug. But never pull the cord.
- This appliance has been incorporated with a grounded plug. Please ensure the wall outlet in your house is well earthed.

 **DANGER due to other causes** 

- Never touch hot parts. Some parts of appliance are hot when operated, so do not touch with hand. Use handles or knobs only.
- Never immerse the appliance in water.
- To avoid all possibility of contact with splashes, the machine must never be placed under a draining rack or close to a sink.
- The machine must never be placed near to ovens or other sources of heat.
- Always look after the machine while it is functioning.
- The environment temperature of operating or storing shall be more than 0°C.
- Do not leave the appliance exposed to atmospheric agents (sun, rain and so on).

 **WARNING possible damage to materials** 

- Never pull the cord to unplug the power supply cable from the mains outlet.
- Never place foreign objects or body parts into the capsule hatch.

DESCRIPTION OF THE APPLIANCE

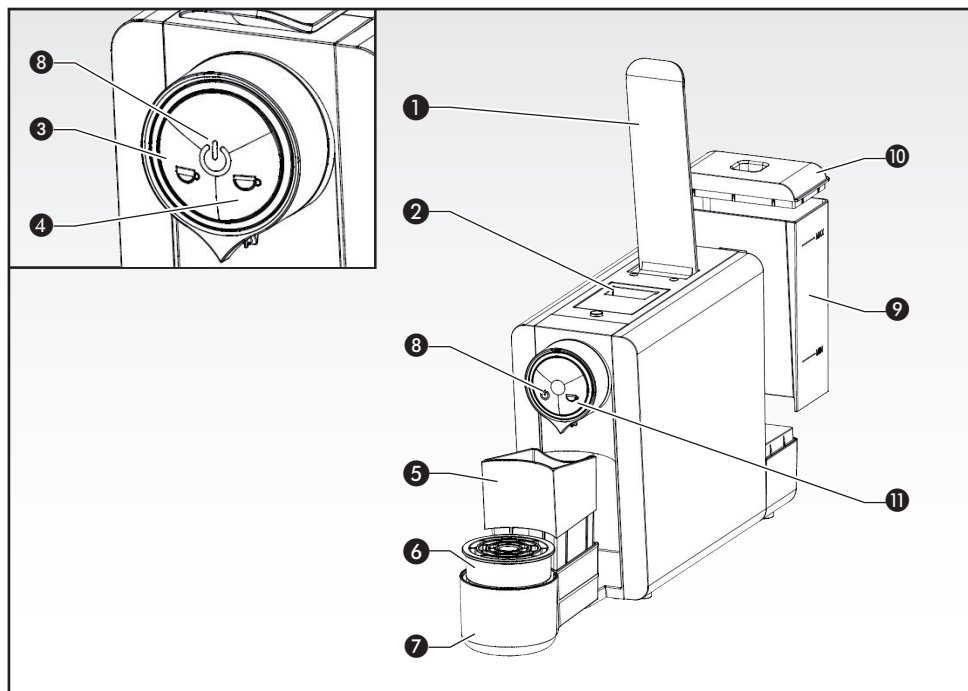

Re.	Description	Re.	Description
1	Handle	7	Drip tray
2	Capsule holder	8	On button
3	Short coffee button (AUTOMATIC version)	9	Detachable water tank
4	Long coffee button (AUTOMATIC version)	10	Tank cover
5	Exhausted capsule collection tray	11	Coffee dispensing button (MANUAL version)
6	Cup holder grid		

TECHNICAL DATA

Electrical data	(See data plate on machine bottom)
Power consumption	1050 W
Tank capacity	0.8 l
Dimensions (H - W - D)	255 x 115 x 374 mm
Weight	3.7 kg

CLASSIFICATION OF THE APPLIANCE AND ALLOWED USES

Machine for dispensing coffee.

This appliance is intended to be used in household and similar applications such as:

- Staff kitchen areas in shops, offices and other working environments.
- Farm houses.
- By clients in hotel, motels and other residential environments.

FIRST USE

- Check that all accessories are present and complete inside the package and that the unit is not damaged.
- Before using the appliance for the first time, remove the tank cover 10 and take out the tank 9, wash it thoroughly.

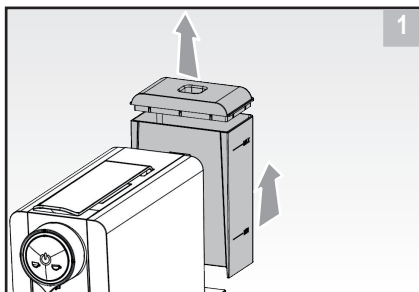

- Fill tank 9 with fresh water, natural drinking water whenever possible, or, if the system water is calcareous, natural mineral water. (Softener filter not supplied as standard).
- Place the tank 9 back into its position.
- Connect the appliance plug to the system power socket correctly earthed.

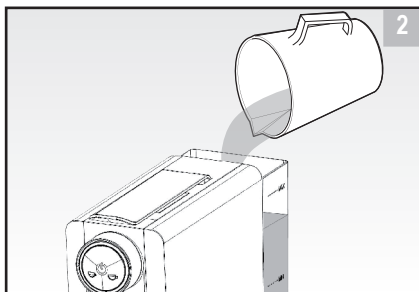

 **WARNING: Do not let the coffee maker operate without water.**

- Switch on the machine by pressing the on button 8.
- Start the warming up of the machine (the dispensing buttons will light red).
- Upon reaching the working temperature, the dispensing buttons will light blue.

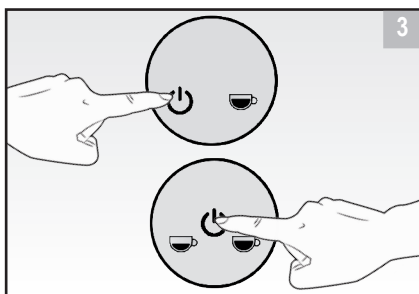

- Make sure that the handle is closed.

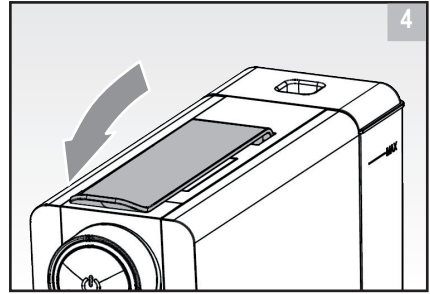

- Place a container on the cup holder grid ⑥.

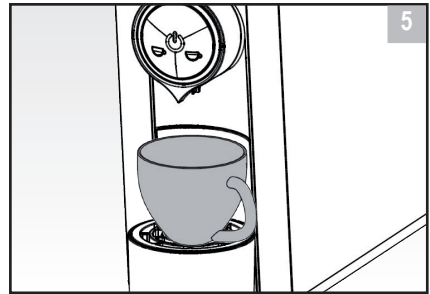

- **MANUAL version:** press the coffee button ⑪ and the nozzle starts to let out water. Allow it to dispense for 2 minutes. To stop dispensing, press the coffee button again.
- **AUTOMATIC version:** press the long coffee button ④ and the nozzle starts to let out water. Allow it to dispense for 2 minutes (this operation could be repeated several times for reaching 2 minutes). The water flow will stop automatically.
- Discard the dispensed water and clean all detachable parts thoroughly with warm water.

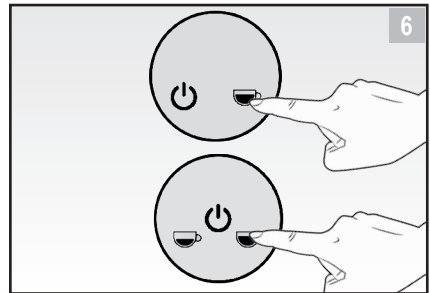

Note: While touching down the coffee button ⑪ or the long coffee button ④, the machine may produce a pumping sound. This is normal.

BRIEF NOTES ON APPLIANCE OPERATION

- Fill the detachable water tank **7** with drinking water. The water level should not exceed the MAX level marked on the tank.

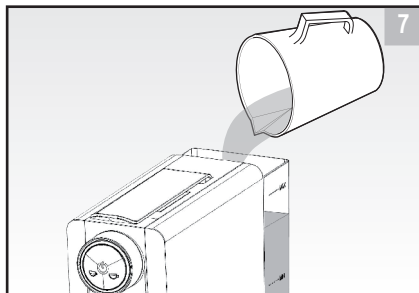

- Open the handle **1** by lifting it and insert a coffee capsule. Close the handle **1** by pushing it down directly.

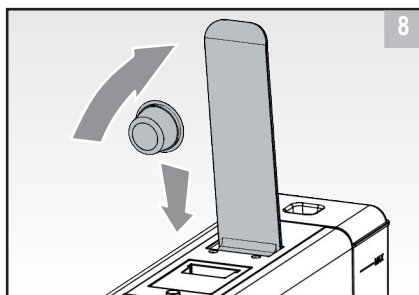

- When the machine is switched on from the on button **8**, the dispensing buttons will light red. When the machine is ready, the dispensing buttons becomes blue.
- At this point, the machine is ready for use.

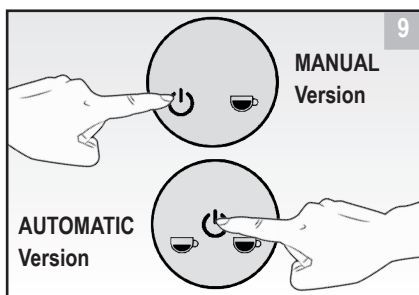

Note: To get a perfect espresso, it is necessary to turn on the machine 5 minutes before using it.



WARNING: capsules must not be damaged. Broken capsules may get blocked in the appliance and damage it.



WARNING: The coffee capsule is disposable and must never be reused.

COFFEE PREPARATION

- Position a cup on the cup holder grid **6**. Make sure the drip tray **7** is assembled in place.

Note: adjust the height of the cup holder grid **6** based on the size of your cup, the regulation of the cup holder grid is reversible.

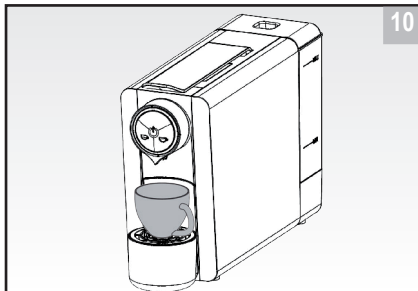

- With the appliance ready, touch the dispensing button (**3**, **4** or **11**); the coffee will flow out from the coffee nozzle.

Note: if you have a **MANUAL** version of the appliance, the flow will not stop automatically, but you need to touch the coffee button to stop coffee dispensing.

If you have an **AUTOMATIC** version of the appliance, the coffee dispensing will stop automatically at the setting doses:

- Small cup: 30 ml (\pm 10 ml)
- Big cup: 50 ml (\pm 10 ml)

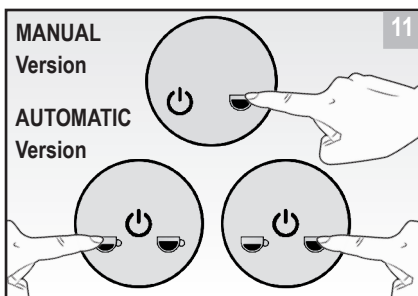

- Once you have made coffee always expel the capsule. Capsules are automatically expelled into the capsule collection tray **5** raising and lowering the handle **1**.

Note: For coffee dispensing we suggest a maximum quantity of 60 ml.



WARNING: Never open the handle **1** during brewing cycles.

- If you want another cup, insert a new capsule for operating.
- Empty the capsule collection tray **5** and the tank **9** and rinse frequently.

Note: it is advisable to open and close the handle **1** to discharge the capsule in the drawer.

Note: if the capsule collection tray **5** is not emptied in time, when it is emptied, it is possible for other capsules in the channel to fall into the compartment and therefore it is necessary to take care and clean the area indicated.

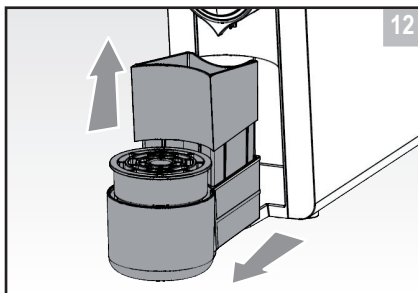



WARNING: the capsule insertion handle should be opened only for the time needed to introduce the capsule in its corresponding seat. Avoid touching the parts not involved in loading with your hands or any other foreign object. Do not tamper the capsule insertion handle or any other moving components.



WARNING: Do not take out the drip tray while coffee is being poured.

NO WATER

- This condition is shown by the “min” and “max” limits on the side of the tank.

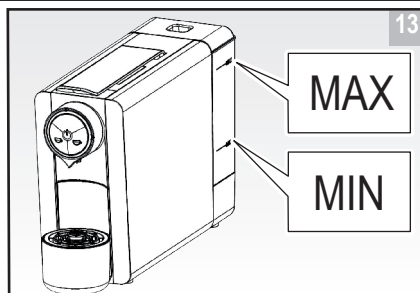

CLEANING AND MAINTENANCE

CLEANING AFTER USE

Before starting any cleaning operation, unplug the appliance from the power socket.



WARNING: NEVER IMMERSE THE MACHINE IN WATER!

- Empty the capsule collection tray **5** and clean it.
- Clean with a cloth dampened with water and dry thoroughly.
- Always place the machine on degreased and dry surfaces.
- Remove grid **6**, take out and empty the drawers **5-7**.
- The capsule holder can be cleaned carrying out an empty coffee cycle, see “**COFFEE PREPARATION**” section.
- Wash every removed part with hot water and kitchenware detergent. Dry thoroughly and refit them.

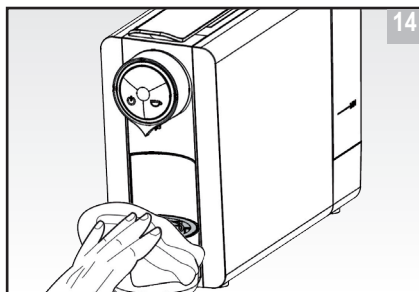

TEMPERATURE SETTING

To enter the temperature setting mode, proceed as follows:

- Switch on the machine;
- Touch for 3 seconds (continuous pressure) the coffee dispensing buttons (the machine emits a "beep" sound):
 - ⑪ for the Manual version.
 - ④ for the Automatic version.



NOTE: The machine set up permits to set the temperature on 3 levels, at intervals of 3°C (3°C, Standard, +3°C).

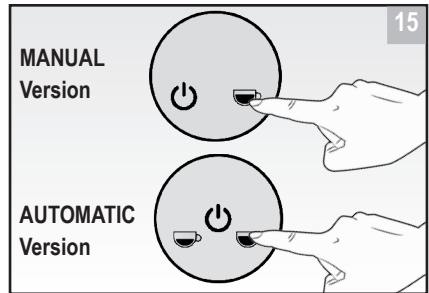

MANUAL version.

Once having entered temperature setting, select by means of the coffee dispensing button ⑪.

AUTOMATIC version

Once having entered temperature setting, select by means of the short coffee ③ or long coffee dispensing button ④.

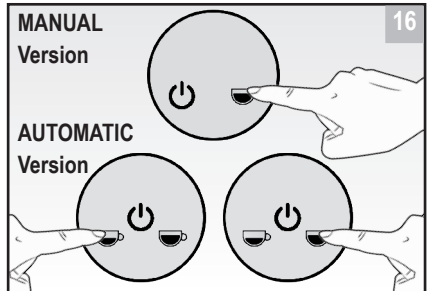

The three temperature levels are shown by the Blue and/or red LED, as follows:

TEMPERATURE LEVEL	LED
Minimum	Blue (steady light on)
Standard	Blue and red (steady light on)
Max	Red (steady light on)

The temperature level changes every time the coffee dispensing button is pressed.

The setting sequence is the following:

1st pressure	2nd pressure	3rd pressure
+3	Standard	-3
Red LED on	Blue and red LEDs on	Blue LED on

To exit the temperature setting mode, press the on button **8**.

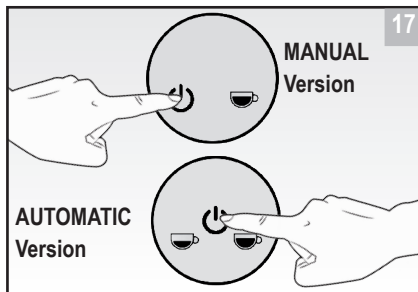

DOSE SELF-LEARNING

To enter the dose self-learning mode, switch the machine on, wait until it reaches the heating temperature, and then:

- Press for 3 seconds (continuous pressure) the short coffee dispensing buttons **3** (the machine emits a "beep"):
- Release the button when the blue LED starts blinking.

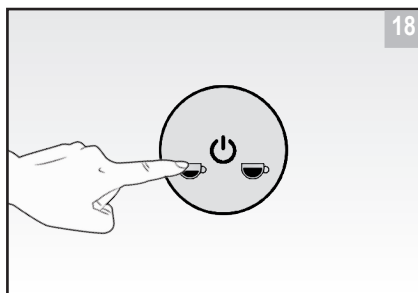

- Press the coffee button you want to set (short **3** or long **4**). The machine starts delivering (red flashing LED). Upon reaching the desired dose in the cup, press the corresponding button again.
- The machine ends dispensing and the new dose is memorized.
- It is possible to set the new dose immediately through the same button or another available one.
- Press the on button **8** to return to the normal operation mode.

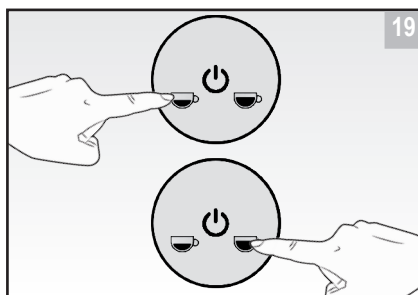

Note: To reset the default values, press and hold the coffee dispensing buttons **3** and **4** for 3 seconds. The machine emits a "beep". Release the buttons.

ENERGY SAVING

After 30 minutes of downtime, the machine enters automatically the energy saving mode (on button **8** flashing blue every 5 seconds). Anyway, it is possible to enter the energy saving mode at any time by keeping the on button pressed for 3 seconds **8**.

PROLONGED MACHINE INACTIVITY

If the appliance is not going to be used for a long time, it is advisable to:

- Turn it off and disconnect it.
- Empty the water tank.
- Empty the capsule collection tray.

Using the appliance for the first time after a long inactivity period, it is recommended to run a rinse cycle, delivering around half a tank of water using a cup (for more details see also Chapter "**FIRST USE**").

DRIP TRAY CLEANING

The tray **7** has to be rinsed thoroughly in order to remove any coffee residues.

It can be washed with hot water and dishes liquid detergent or specific washing powder for eliminating coffee residues.

Note: *the tray is dishwasher safe.*

WATER TANK

The tank **9** has to be cleaned weekly with dishes liquid detergent.

The water in the tank has to be changed every day. It is advisable to use good quality water with low mineral content but not de-ionised or distilled.

Note: *the water tank is dishwasher safe.*



WARNING: Fill the tank **9** with clean and cold water. Never fill the tank **9** with carbonated water, milk or other liquid.



After washing the tank **9** make a dispensing wash cycle of the machine.

REMOVING MINERAL DEPOSITS

To keep your coffee maker operating efficiently, you should clean away the mineral deposits left by water regularly according to the water quality in your area and the frequency use the appliance, as follows:

1. Fill the water tank with water and descaler to the MAX level (the ratio of water and descaler is 4:1), refer to the use instructions of the descaler used for further information. Use "household descaler" or citric acid as an alternative (pour three parts of citric acid in one hundred parts of water).
2. Turn on the on button **8**, the dispensing buttons will turn on in red. When the machine is ready, the dispensing buttons becomes blue.
3. Place a container on the cup holder grid **6**.
4. Check the closing of the handle **1**.
5. **Manual version:** Press the coffee button **11** and allow the water to flow for 1 minute. Then stop flowing by pressing the coffee button **11** again.
Automatic version: Press the long coffee button **3** and about 50 ml water will flow out.
6. Wait for 20 minutes with the machine turned on.
7. **Manual version:** Press the coffee button **11** until there is no more water in the tank **9**.
Automatic version: Press the long coffee button **3** to totally empty the tank **9**.
8. Rinse the tank well and fill with clean water. Press the coffee button (**3** or **11**) until all of water is used up.

Warning summary chart

MACHINE STATUS	WARNINGS					
						
	Blue LED	Red LED	Blue LED	Red LED	Blue LED	Red LED
Energy saving	OFF	OFF	OFF	OFF	Flashing every 5 secs	OFF
First warm up	OFF	ON	OFF	ON	OFF	ON
Machine ready	ON	OFF	ON	OFF	ON	OFF
Short coffee	Slow flashing	OFF	OFF	OFF	ON	OFF
Long coffee (Automatic version)	OFF	OFF	Slow flashing	OFF	ON	OFF
Dose setting mode	Quick flashing	OFF	Quick flashing	OFF	ON	OFF
No water *	Flashing	Flashing	Flashing	Flashing	Flashing	Flashing
Operation problems	OFF	Quick flashing	OFF	Quick flashing	OFF	Quick flashing

Red and blue alternatively at 1 Hz frequency (in the dosed version the pump is stopped after 20 secs without water).

Troubleshooting

Problem	Possible causes	Solution
Machine does not turn on. Dispensing buttons are off.	Machine not connected to the mains. Electrical problem.	Connect the machine to the mains. Make sure that the rating values match the mains rating.
The machine makes a strange noise.		Check that there is water in the tank 9 .
Machine does not dispense.		Make sure that the handle 1 is totally closed and check the water level in the tank 9 .
The light are on but no coffee comes out.		The capsule inserted may be faulty. Wait for a few seconds than try again with a new capsule.
Coffee is dispensed only in drops or not correctly dispensed.	Coffee dispenser blocked.	Carry out a washing cycle for the coffee dispenser.
Water spills out the drip tray.	High water level in the tray.	Empty the tray and resume regular operation.
There are signs of water at the bottom of machine.		Make sure that the tank 9 has been filled correctly into position.
A slight hiss can be heard after the coffee has been released.		This is not a fault, but normal setting of the pressure control valve.
Machine blocked. The capsule insertion handle will not open.	Carry out a pour operation while the machine is empty.	If the problem persists, please contact your nearest assistance centre.

The table above table lists the solutions to problems that may occur. For other failures not included in the above table, contact the nearest authorised service centre.

An independent Institute verified the CE Conformity of this equipment to the Directives **2014/35/EU** and **2014/30/EU**.

This product also conforms the Directive **2011/65/EU**.

INTRODUCTION

Nous vous remercions d'avoir choisi notre machine à café Expresso. Celui-ci est un produit simple à utiliser, facile à nettoyer, conçu pour occuper d'espaces réduits. Avant de l'utiliser, prenez quelques minutes pour lire attentivement ce manuel, qui devra d'ailleurs être conservé pour des futures consultations. Vérifiez en outre les conditions du produit après le transport.

CONTENU DE L'EMBALLAGE

Au moment de la livraison, la machine est emballée dans sa boîte personnalisée, le contenu de l'emballage est le suivant: 1) machine; 2) manuel de mode d'emploi.

Contrôlez que rien ne manque, que ni la machine ni l'emballage ne soient endommagés, et qu'il n'y ait pas de pièces manquantes. En cas de pièces manquantes ou endommagées, adressez-vous tout de suite au vendeur avant d'effectuer n'importe quelle opération d'installation.

DÉBALLAGE DE L'APPAREIL



L'emballage protège l'appareil contre les éventuels dommages provoqués par le transport. Ouvrir la boîte, soulever l'appareil et le positionner sur une surface stable.

Les parties qui composent l'emballage (boîte, sachets, etc.) ne doivent pas être relâchées à la portée des enfants; elles peuvent être considérées des sources potentielles de danger. Ne jetez pas les pièces de l'emballage dans l'environnement mais éliminez-les suivant les normes en vigueur.

Les matériaux employés pour l'emballage sont recyclables et donc sélectionnés selon des critères de respect de l'environnement et de facilité d'élimination finalisée à la réintégration des matériaux dans les cycles de production.

AVERTISSEMENTS GÉNÉRAUX DE SÉCURITÉ

- Respectez toujours scrupuleusement les instructions d'utilisation reportées sur ce manuel et conservez-le pour de futures consultations.
- Cet appareil doit être destiné exclusivement à l'usage décrit dans ce manuel (paragraphe "CLASSIFICATION DE L'APPAREIL ET USAGES CONSENTIS"), tout autre usage doit être considéré impropre. Le fabricant décline toute responsabilité pour des dommages possibles causés par des usages erronés ou bien illégitimes de l'appareil.
- Nous conseillons de garder le matériel d'emballage (boîte, sachets, etc.) afin de le réutiliser pour ranger ou transporter l'appareil ultérieurement.
- L'appareil peut être utilisé par les enfants âgés de plus de 8 ans et par les personnes à capacités physiques, sensorielles et mentales réduites, ou dépourvues de toute expérience ou connaissance, à condition qu'ils soient surveillés ou qu'ils aient reçu les instructions nécessaires concernant l'utilisation de l'appareil en toute sécurité et la compréhension des dangers qui y sont liés.

- L'appareil peut être utilisé par les enfants âgés de plus de 8 ans à condition qu'ils soient surveillés ou qu'ils aient reçu les instructions nécessaires concernant l'utilisation de l'appareil en toute sécurité et la compréhension des dangers qui y sont liés. Les opérations de nettoyage et d'entretien peuvent être effectuées par les enfants de plus de 8 ans à condition qu'ils soient surveillés. Gardez le produit et son cordon d'alimentation loin des enfants de moins de 8 ans.

DANGER pour les enfants

- Les enfants doivent être surveillés afin d'éviter qu'ils ne jouent pas avec l'appareil.
- Pour des raisons de sécurité, cet appareil ne doit pas être utilisé par des enfants, par des personnes dont les capacités physiques, sensorielles ou mentales sont réduites ou par des personnes sans expérience ou sans connaissance sur son emploi, à moins qu'elles aient été formées ou qu'elles soient surveillées par un tiers responsable.
- Ne laissez jamais la machine sans surveillance.

DANGER dû à l'électricité

- Avant de brancher l'appareil, assurez-vous que les données indiquées sur la plaque (adhésif placé au-dessous de l'appareil) correspondent à celles du réseau électrique. Le fabricant décline toute responsabilité face à l'inobservance de ce qui est indiqué ci-dessus ou par rapport aux dommages causés par le manque de mise à la terre de l'installation. Pour la sécurité électrique de cet appareil, l'installation de mise à la terre et un dispositif différentiel résiduel sont obligatoires.
- Ne touchez jamais l'appareil des mains ou des pieds mouillés.
- Déroulez le cordon d'alimentation de toute sa longueur afin d'éviter des surchauffes dangereuses.
- Ne laissez pas le cordon d'alimentation pendre de la table ou du banc de travail, ou de surfaces chaudes.
- Débranchez toujours l'appareil quand vous remplissez d'eau le réservoir ou lorsque vous effectuez n'importe quelle opération de contrôle.
- En cas de panne ou de mauvais fonctionnement de l'appareil, éteignez-le et débranchez-le du réseau électrique ; ne réalisez aucune modification ou intervention sur celui-ci. Pour le faire réparer, adressez-vous exclusivement à un centre d'assistance agréé par le fabricant et demandez que des pièces de rechange originales soient utilisées. L'inobservance de cette règle pourrait compromettre la sécurité de l'appareil.

- Si le câble d'alimentation est endommagé, celui-ci devra être remplacé par le fabricant ou par le service d'assistance technique, ou à défaut par une personne qualifiée, de façon à prévenir tout danger. Placez l'appareil à 15 cm environ des parois ou des autres machines de façon à en favoriser l'aération.
- Ne tirez jamais sur le cordon d'alimentation pour débrancher la prise murale; débranchez la prise à travers la fiche.
- L'appareil est muni d'une mise à la terre. Vérifier que la prise murale soit correctement munie d'une mise à la terre.

DANGER dérivant d'autres causes

- Ne touchez jamais les parties chaudes. Certaines parties de la machine brûlent durant le fonctionnement, faites par conséquent attention à ne pas les toucher. Pour déplacer la machine, utilisez toujours les poignées ou les pommeaux.
- Ne plongez jamais l'appareil dans l'eau.
- La machine ne doit pas être positionnée sous l'égouttoir à vaisselle ou près de l'évier afin d'éviter les éclaboussures d'eau.
- La machine ne doit pas être positionnée près de fours ou autres sources de chaleur.
- Surveillez toujours l'appareil durant le fonctionnement.
- La température ambiante de travail et de stockage doit être supérieure à 0°C.
- Évitez de laisser la machine exposée aux agents atmosphériques (soleil, pluie, etc.).

ATTENTION possibilité de dommages matériels

- Ne tirez pas le cordon d'alimentation pour débrancher l'appareil du réseau électrique.
- N'introduisez pas d'objets étrangers ou de parties du corps dans la porte d'introduction des capsules.

DESCRIPTION DE L'APPAREIL

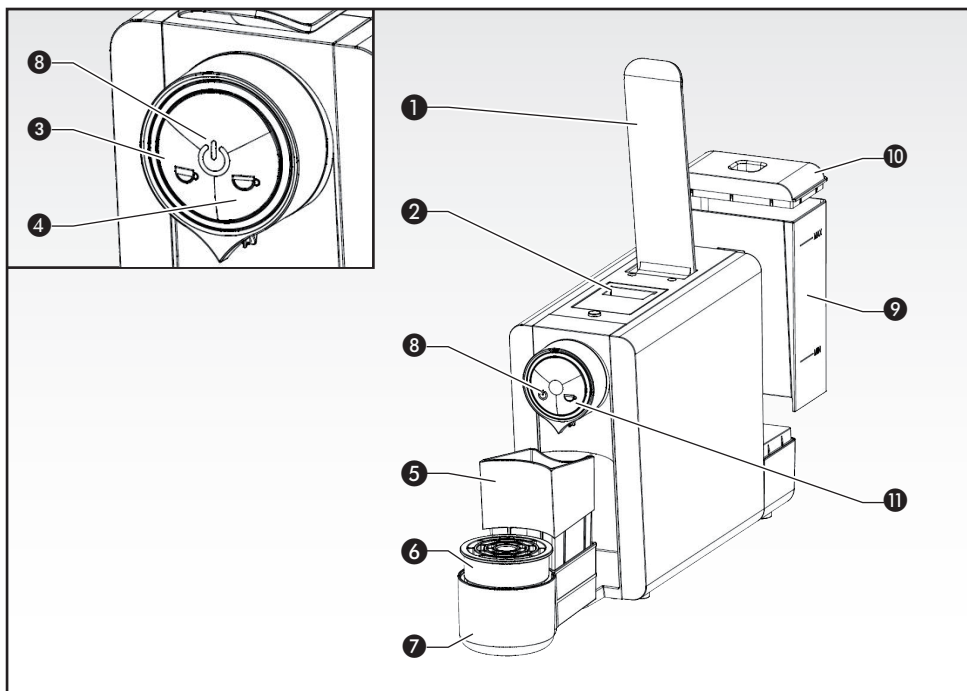

Réf.	Description	Réf.	Description
1	Poignée	7	Tiroir à gouttes
2	Porte-capsules	8	Bouton mise en marche
3	Bouton café serré (version AUTOMATIQUE)	9	Réservoir d'eau amovible
4	Bouton café léger (version AUTOMATIQUE)	10	Couvercle du réservoir
5	Tiroir de récupération des capsules usées	11	Bouton distribution café (version MANUELLE)
6	Grille appuie-tasses		

DONNÉES TECHNIQUES

Données électriques	(Voir plaquette données sur le fond de la machine)
Consommation d'énergie	1050 W
Capacité réservoir	0,8 l
Dimensions (H - L - P)	255 x 115 x 374 mm
Poids	3,7 kg

CLASSIFICATION DE L'APPAREIL ET USAGES PERMIS

Machine destinée à la distribution du café.

L'emploi de cet électroménager est prévu pour un usage domestique et pour des applications similaires:

- Zone restaurant des magasins, bureaux et autres lieux de travail,
- Restaurants ruraux,
- Par les clients des hôtels, motels et autres lieux résidentiels.

PREMIER DÉMARRAGE

- Contrôlez que tous les accessoires soient présents et complets à l'intérieur de la boîte et qu'ils ne soient pas endommagés.
- Avant d'utiliser l'appareil pour la première fois, retirer le couvercle du réservoir ⑩ et extraire le réservoir ⑨, laver soigneusement.

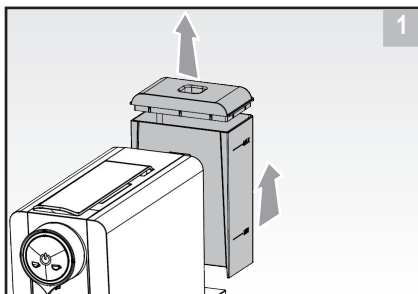

- Remplir le réservoir ⑨ avec de l'eau fraîche, si possible avec de l'eau potable naturelle ou, si l'eau de l'installation hydrique est particulièrement calcaire, avec de l'eau minérale. (Filtre adoucisseur non fourni dans la version standard).
- Remplacez le réservoir ⑨ dans son logement.
- Branchez la fiche de l'appareil à la prise de courant du réseau électrique, doté d'une mise à la terre appropriée.

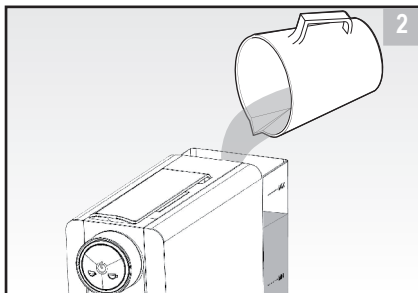

⚠ ATTENTION: ne laissez pas la machine sans eau dans le réservoir.

- Allumer la machine en appuyant sur le bouton de mise en marche ⑧.
- La phase de réchauffement de la machine démarre (les boutons de distribution s'allument en rouge).
- Quand on atteint la température de service, les boutons de distribution s'allument en bleu.

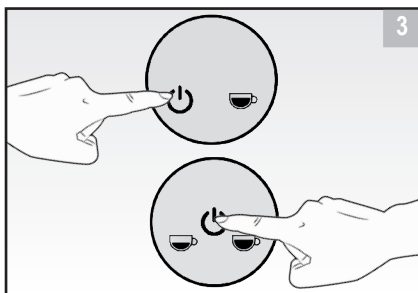

- Vérifiez que la poignée est fermée.

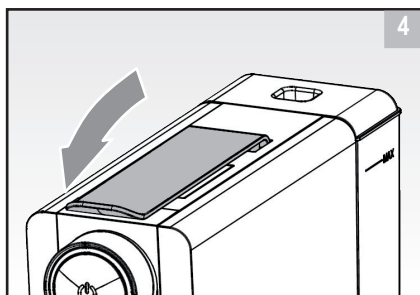

- Positionnez un récipient sur la grille appuie-tasses ⑥.

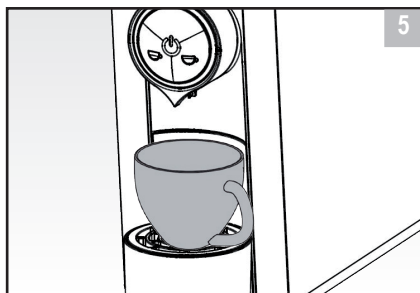

- **Version MANUELLE:** appuyez sur le bouton de distribution café ① et le bec verseur commence à distribuer de l'eau. Laissez couler l'eau pendant 2 minutes environ. Pour terminer la distribution d'eau, touchez de nouveau le bouton de distribution du café.
- **Version AUTOMATIQUE:** appuyez sur le bouton de distribution café léger ④ et le bec verseur commence à distribuer de l'eau. Faites distribuer de l'eau pendant environ 2 minutes (répétez cette opération éventuellement plusieurs fois pour atteindre les 2 minutes). Le flux d'eau termine automatiquement.
- Éliminer l'eau distribuée et nettoyer toutes les parties amovibles avec de l'eau chaude.

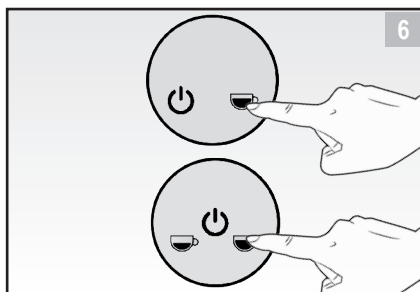

Note: En appuyant sur le bouton de distribution du café ① ou de distribution du café léger ④, la machine peut produire un bruit provenant de la pompe. Cela est normal.

BRÈVES REMARQUES SUR LE FONCTIONNEMENT

- Remplissez le réservoir amovible ⑨ avec de l'eau potable. Le niveau de l'eau ne doit jamais dépasser le niveau MAX indiqué sur le réservoir.

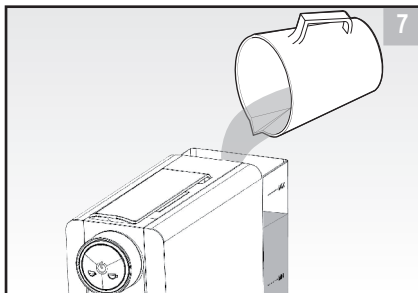

- Soulever et ouvrir la poignée ① et introduire la capsule à café. Baisser et fermer la poignée ①.

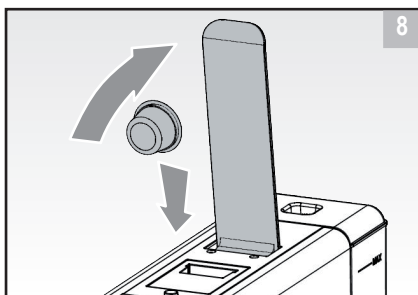

- Au moment de la mise en marche de la machine à travers le bouton de mise en marche ③, les boutons de distribution s'allument en rouge. Lorsque la machine est prête, les boutons de distribution s'allument en bleu.
- A ce point, l'appareil est prêt pour l'emploi.

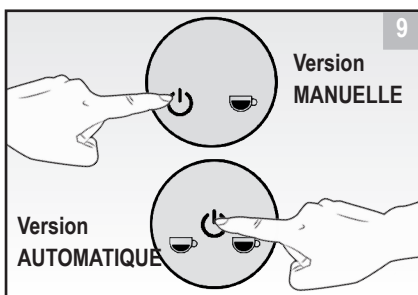

Note: Pour obtenir un Espresso optimal, il est nécessaire d'allumer la machine pendant 5 minutes avant de l'utiliser.



ATTENTION: les capsules ne doivent pas être endommagées. Les capsules endommagées peuvent se bloquer à l'intérieur de l'appareil et l'endommager.



ATTENTION: Les capsules sont à usage unique et elles ne doivent jamais être réutilisées.

PRÉPARATION DU CAFÉ

- Positionnez la tasse sur l'appuie-tasses ⑥. Vérifiez que le tiroir à gouttes ⑦ soit correctement assemblé.

Note: réglez la hauteur de la grille appuie-tasses ⑥ en fonction de la hauteur de la tasse, le réglage de la grille est réversible.

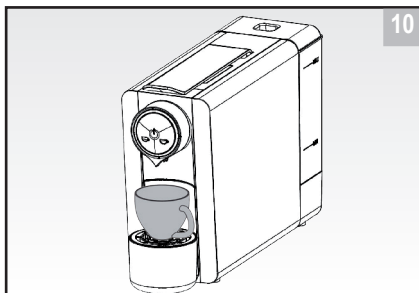

- Lorsque la machine est prête, touchez le bouton de distribution (③, ④ ou ⑪) ; la distribution de café démarre à travers le bec verseur.

Note: en cas de version Manuelle de la machine, la distribution ne termine pas automatiquement mais il est nécessaire de toucher de nouveau le bouton de distribution café.

En cas de version automatique, la distribution termine automatiquement selon les doses préprogrammées:

- Café serré: 30 ml (± 10 ml)
- Café léger: 50 ml (± 10 ml)

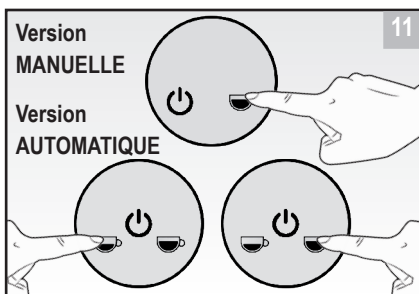

- Une fois terminée la distribution de café, expulsez toujours la capsule. Les capsules sont automatiquement expulsées dans le tiroir de récupération des capsules usées ⑤ en soulevant et en baissant la poignée ①.

Note: Pour la distribution du café, nous conseillons une quantité maximum de 60 ml.



ATTENTION: N'ouvrez jamais la poignée ① durant la phase d'infusion.

- Pour distribuer un autre café, il est nécessaire d'introduire une autre capsule.
- Videz le tiroir de récupération des capsules usées ⑤ ainsi que le réservoir ⑨ et rincez fréquemment.

Note: il est conseillé d'ouvrir et de fermer la poignée ①, cette opération sert à évacuer la capsule dans le tiroir.

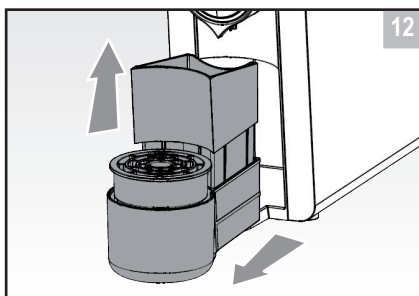

Note: si le tiroir de récupération des capsules ⑤ n'est pas vidé à temps, lorsqu'on le videra, des capsules présentes dans le canal pourraient tomber dans le tiroir; faites donc très attention et nettoyez la zone indiquée.



ATTENTION: le tiroir d'introduction de la capsule doit être ouvert seulement pendant le temps nécessaire à l'introduction de la capsule dans son siège. Éviter de toucher avec les mains ou avec d'autres objets étrangers les parties non concernées par le chargement et de manipuler la poignée d'introduction de la capsule ou les autres parties en mouvement.



ATTENTION: ne pas extraire le tiroir à gouttes durant la distribution du café.

MANQUE D'EAU

- Cette condition est visible à l'œil à travers les limites "min" et "max" situées sur le côté du récipient.

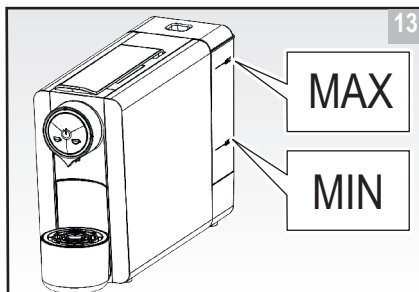

NETTOYAGE ET ENTRETIEN

NETTOYAGE APRÈS L'EMPLOI

Débranchez toujours la machine avant de la nettoyer.



ATTENTION: N'IMMERGEZ JAMAIS LA MACHINE DANS L'EAU!

- Videz le tiroir de récupération des capsules usées **5** et le nettoyer.
- Nettoyez la machine avec un chiffon mouillé avec de l'eau, puis essuyez soigneusement.
- Placez toujours la machine sur des surfaces dégraissées et sèches.
- Retirez la grille **6**, extrayez et videz les tiroirs **5-7**.
- Il est possible de nettoyer le tiroir d'introduction des capsules en effectuant un cycle à vide de café, voir paragraphe "**PRÉPARATION DU CAFÉ**".
- Lavez avec de l'eau chaude et du détergent pour vaisselle toutes les parties déposées; rincez-les soigneusement et remontez-les.

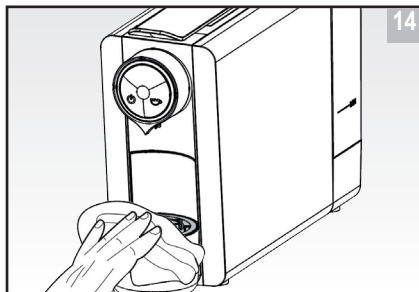

RÉGLAGE TEMPÉRATURE

Pour accéder à la fonction de réglage de la température de chauffage, il faut:

- Allumer la machine ;
- Toucher pendant 3 secondes (pression continue) les boutons de distribution café (la machine émet un bip sonore) ;
 - 11 pour la version Manuelle.
 - 4 pour la version Automatique ;



NOTE: La programmation de la machine permet de régler la température sur 3 niveaux, à intervalles de 3°C (3°C, Standard, +3°C).

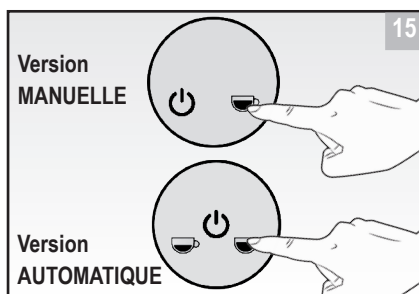

Version MANUELLE:

Après avoir accédé au réglage de la température, choisir la température en appuyant sur le bouton de distribution du café 11.

Version AUTOMATIQUE:

Après avoir accédé au réglage de la température, choisir la température en appuyant sur le bouton de distribution du café serré 3 ou café léger 4.

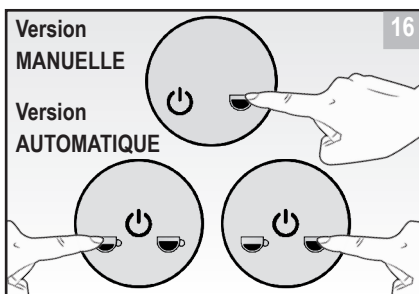

Les trois niveaux de température sont indiqués par des LED bleue et/ou rouge comme suit:

NIVEAU TEMPÉRATURE	LED
Minimum	Bleue (lumière allumée stable)
Standard	Bleue et rouge (lumière allumée stable)
Maximum	Rouge (lumière allumée stable)

Le niveau de température change à chaque pression sur le bouton de distribution du café.

La séquence de réglage est la suivante:

1° Pression	2° Pression	3° Pression
+3	Standard	-3
Led rouge allumée	Led bleue et rouge allumées	Led bleue allumée

Pour quitter la fonction de réglage de la température, appuyez sur le bouton de mise en marche ⑧.

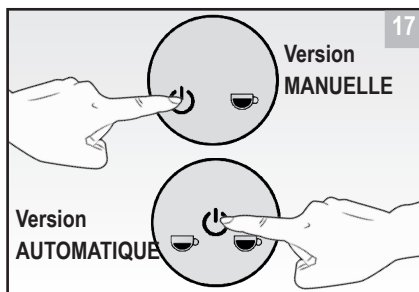

PROGRAMMATION DES DOSES

Pour accéder à la fonction de programmation des doses, allumer la machine et attendre qu'elle atteigne la température de réchauffement, après quoi:

- Toucher pendant 3 secondes (pression continue) le bouton de distribution café léger ③ (la machine émet un bip sonore) ;
- Relâcher le bouton quand la LED bleue commence à clignoter ;

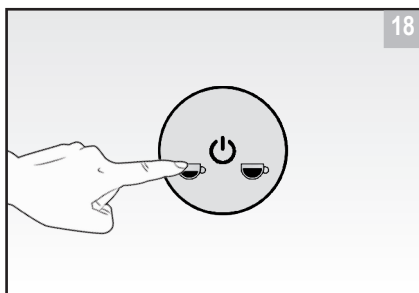

- Toucher le bouton café que l'on désire programmer (serré ③ ou léger ④) La machine commence à distribuer (LED rouge clignotante). Quand on atteint la dose désirée dans la tasse, appuyer de nouveau sur le bouton correspondant.
- La machine termine la distribution et la nouvelle dose est mémorisée ;
- Il est possible de procéder immédiatement après à une nouvelle programmation pour le même bouton ou pour l'autre ;

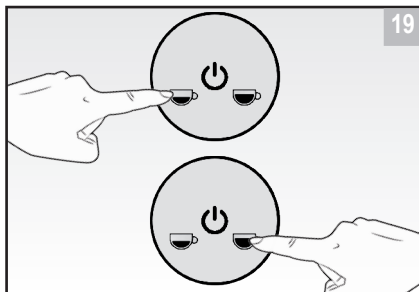

- Frapper le bouton de mise en marche ⑧ pour revenir sur la modalité normale de fonctionnement.

Note: Pour rétablir les valeur d'usine, frapper et maintenir appuyé pendant 3 secondes les touches de distribution café ③ et ④. La machine émet un bip sonore. Relâcher les boutons.

ÉCONOMIE D'ÉNERGIE

Après 30 minutes de non-utilisation, la machine passe automatiquement à la fonction d'économie d'énergie (touche mise en marche **8** clignote en bleu toutes les 5 secondes). Il est cependant possible de passer à tout moment à la modalité d'économie d'énergie en maintenant appuyé pendant 3 secondes la touche de mise en marche **8**.

PÉRIODES D'INACTIVITÉ DE LA MACHINE

Si l'appareil restera inutilisé pendant une longue période, il est recommandé de :

- Débrancher le branchement électrique ;
- Vider le réservoir d'eau.
- Vider le tiroir de récupération des capsules usées.

Lors de la première utilisation de la machine, quand cette dernière n'a pas été utilisée pendant une longue période ou si elle est restée sans eau, il est recommandé d'effectuer un cycle de rinçage, offrant environ un demi-réservoir d'eau à l'aide d'une tasse (pour plus de détails voir aussi le chapitre " **PREMIER DÉMARRAGE** ").

NETTOYAGE DU TIROIR A GOUTTES

Le tiroir **7** doit être rincé attentivement pour éliminer toute trace de café.

Il est possible de le laver avec de l'eau chaude et du détergent pour vaisselle liquide, ou bien avec une poudre spécifique pour enlever toute trace de café.

Note: le tiroir à gouttes peut être mis au lave-vaisselle.

RÉSERVOIR D'EAU

Le réservoir **9** doit être lavé toutes les semaines avec du produit vaisselle liquide.

L'eau du réservoir doit être remplacée tous les jours. Utilisez de préférence de l'eau de bonne qualité, avec un faible contenu en minéraux; il ne faut pas utiliser de l'eau distillée ou déminéralisée.

Note: le réservoir de l'eau peut être mis au lave-vaisselle.



ATTENTION: Remplissez le réservoir **9** avec de l'eau fraîche et propre. Ne remplissez jamais le réservoir **9** avec de l'eau gazeuse, du lait ou d'autres liquides.



Après le lavage du réservoir **9** effectuez un cycle de lavage de la machine.

ÉLIMINATION DES RÉSIDUS MINÉRAUX

Pour maintenir la machine opérationnelle de façon efficace, il est nécessaire de nettoyer régulièrement les résidus minéraux laissés par l'eau, en fonction de la qualité de l'eau présente dans votre zone et de la fréquence d'utilisation de l'appareil en respectant les indications suivantes:

- 1 Remplissez le réservoir avec de l'eau et de l'anticalcaire jusqu'au niveau MAX (la dose d'eau et d'anticalcaire est de 4:1), pour plus de détails, référez-vous aux instructions d'emploi de l'anticalcaire utilisé. Utilisez un anticalcaire familial, ou de l'acide citrique à la place du décalcifiant (versez 3 parts d'acide citrique dans 100 parts d'eau).
- 2 Au moment de la mise en marche de la machine à travers le bouton de mise en marche **8**, les boutons de distribution s'allument en rouge. Lorsque la machine est prête, les boutons de distribution s'allument en bleu.
- 3 Positionnez un récipient sur la grille appuie-tasses **6**.
- 4 Vérifiez la fermeture de la poignée **1**.
- 5 **Version Manuelle:** Appuyez sur le bouton de distribution **11** et faites distribuer de l'eau pendant 1 minute. Appuyez ensuite sur le bouton de distribution **11** pour terminer la distribution en cours.
Version automatique: Appuyez sur le bouton de distribution café léger **3**; la machine commence à distribuer 50 ml d'eau.
- 6 Attendre 20 minutes avec la machine allumée.
- 7 **Version Manuelle:** Appuyez sur le poussoir de distribution **11** et faites distribuer jusqu'à la fin de l'eau dans le réservoir **9**.
Version automatique: Appuyez sur le poussoir de distribution café léger **3** jusqu'à la fin de l'eau dans le réservoir **9**.
- 8 Rincez correctement le réservoir et remplissez-le avec de l'eau propre. Appuyez sur le bouton de distribution café (**3** o **11**) et faites distribuer entièrement l'eau contenue dans le réservoir.

Tableau récapitulatif des signalisations

ÉTATS DE LA MACHINE	SIGNAUX					
						
	LED bleu	LED rouge	LED bleu	LED rouge	LED bleu	LED rouge
Économie d'énergie	OFF	OFF	OFF	OFF	Clignotement toutes les 5s	OFF
Premier réchauffement	OFF	ON	OFF	ON	OFF	ON
Machine prête	ON	OFF	ON	OFF	ON	OFF
Café serré	Clignotement lent	OFF	OFF	OFF	ON	OFF
Café léger (Version Automatique)	OFF	OFF	Clignotement lent	OFF	ON	OFF
Modalité programmation doses	Clignotement rapide	OFF	Clignotement rapide	OFF	ON	OFF
Manque d'eau *	Clignotant	Clignotant	Clignotant	Clignotant	Clignotant	Clignotant
Anomalies de fonctionnement	OFF	Clignotement rapide	OFF	Clignotement rapide	OFF	Clignotement rapide

* Rouge et bleu alternés à 1Hz de fréquence (sur la version dosée, la pompe est éteinte au bout de 20 secondes sans eau).

Résolution des problèmes

Problème	Causes possibles	Solution
La machine ne s'allume pas. Les boutons de distribution sont éteints.	Machine débranchée du réseau électrique. Problème électrique.	Branchez la machine au réseau électrique. Contrôlez que les données indiquées sur la plaquette correspondent à celles du réseau électrique.
La machine émet un bruit étrange.		Contrôlez la présence d'eau dans le réservoir 9.
La machine ne distribue pas.		Contrôlez la fermeture complète de la poignée 1 et le niveau de l'eau dans le réservoir 9.
Les lumières sont allumées mais la machine ne distribue pas de café.		La capsule introduite peut être endommagée. Attendez quelques secondes puis utilisez une nouvelle capsule.
Le café n'est pas distribué correctement ou seulement par gouttes.	Distributeur de café bouché.	Effectuez un cycle de lavage distributeur café.
Sortie d'eau par le bac recueille-gouttes.	Haut niveau d'eau dans le bac.	Videz le tiroir et reprenez l'utilisation normale.
De l'eau est présente dans la partie basse de la machine.		Vérifiez que le réservoir 9 soit positionné correctement
On entend un léger froissement après la distribution du café.		Cela n'est pas un défaut, mais la stabilisation normale de la soupape de contrôle de la pression.
Machine bloquée La poignée d'introduction des capsules ne s'ouvre pas.	Distribuer une dose à vide.	Si le problème persiste, contacter le centre de service après-vente le plus proche.

Ce tableau contient les solutions aux problèmes pouvant se présenter. En cas de pannes non incluses dans ce tableau, contactez le centre d'assistance agréé le plus proche.

La conformité CE de cet appareil par rapport aux directives 2014/35/CE et 2014/30/CE a été vérifiée par un institut indépendant.

Ce produit est par ailleurs conforme à la directive EU 2011/65/CE.

EINLEITUNG

Wir danken Ihnen, unsere Espresso-Maschine gewählt zu haben. Es handelt sich um ein einfach zu benutzendes, Platz sparendes und leicht zu reinigendes Produkt. Bitte nehmen Sie sich vor der ersten Benutzung trotzdem einige Minuten Zeit, um die Bedienungsanleitung aufmerksam durchzulesen, und bewahren Sie sie für späteren Bedarf auf. Überprüfen Sie zudem nach dem Transport den Zustand des Produkts.

VERPACKUNGSMATERIAL

Bei der Lieferung ist die Kaffeemaschine original verpackt; die Schachtel beinhaltet: 1) Kaffeemaschine; 2) Benutzerhandbuch.

Bitte kontrollieren Sie, dass nichts fehlt, dass die Maschine und die Verpackung nicht beschädigt sind, und auch keine Maschinenteile fehlen. Falls Teile fehlen oder beschädigt sein sollten, wenden Sie sich bitte vor dem Aufstellen der Maschine umgehend an den Verkäufer.

AUSPACKEN DES GERÄTS



Die Verpackung schützt das Gerät vor Schäden während des Transports.
Die Schachtel öffnen, das Gerät herausheben und auf eine stabile Fläche stellen.

Das Einzelteile der Verpackung (Karton, Beutel, usw...) darf keinesfalls in Reichweite von Kindern liegen gelassen werden, da sie eine potentielle Gefahrenquelle darstellen. Das Verpackungsmaterial darf nicht auf ungeeignete Weise beseitigt werden, sondern ist den geltenden Vorschriften entsprechend zu entsorgen.

Die Materialien der Verpackung können dem Recycling zugeführt werden und sollten daher nach den Kriterien des Umweltschutzes und der Weiterverwertung der Materialien in Produktionsabläufen sortiert werden.

ALLGEMEINE SICHERHEITSHINWEISE

- Halten Sie sich bitte immer rigoros an die in dieser Anleitung wiedergegebenen Anweisungen und bewahren Sie sie für späteren Bedarf sorgfältig auf.
- Dieses Gerät darf ausschließlich für den Zweck verwendet werden, der in der vorliegenden Anleitung (Abschnitt „**KLASSIFIZIERUNG DES GERÄTS UND ZULÄSSIGE VERWENDUNGEN**“) beschrieben ist. Jede andere Verwendung ist als unsachgemäß zu betrachten. Der Hersteller lehnt jegliche Verantwortung für eventuelle Schäden aufgrund von falschem oder unangemessenem Gebrauch des Geräts ab.
- Wir empfehlen, das Verpackungsmaterial (Karton, Beutel usw...) für spätere Aufbewahrung oder Transporte.
- Das Gerät darf von Kindern im Alter von nicht unter 8 Jahren und von Personen mit beschränkten körperlichen, sensorischen oder geistigen Fähigkeiten, denen es an Erfahrung oder an den notwendigen Kenntnissen fehlt nur benutzt werden,

wenn sie beaufsichtigt oder in den sicheren Gebrauch des Geräts eingewiesen wurden und die damit verbundenen Gefahren begriffen haben.

- Das Gerät darf von Kindern im Alter von mindestens 8 Jahren benutzt werden, wenn sie beaufsichtigt oder in den sicheren Gebrauch des Geräts eingewiesen wurden und die damit verbundenen Gefahren begriffen haben. Reinigungs- und Instandhaltungsarbeiten dürfen von Kindern im Alter von mindestens 8 Jahren nur unter Aufsicht ausgeführt werden. Das Produkt und das zugehörige Versorgungskabel aus der Reichweite von Kindern unter 8 Jahren fernhalten.

GEFAHR für Kinder

- Kinder müssen beaufsichtigt werden, um sicher zu gehen, dass sie nicht mit dem Gerät spielen.
- Das Gerät niemals von Kindern oder von Personen mit eingeschränkten physischen, sensorischen oder geistigen Fähigkeiten, oder von Personen ohne die nötige Erfahrung oder Kenntnis benutzen lassen, es sei denn, dass sie von einer für ihre Sicherheit verantwortlichen Person angeleitet und beaufsichtigt werden.
- Die Maschine nicht unbewacht lassen.

GEFAHR durch elektrischen Strom

- Bevor das Gerät angeschlossen wird, sicherstellen, dass die Kenndaten (Aufkleber am Boden der Maschine) mit denen des Stromnetzes übereinstimmen. Der Hersteller verweigert jegliche Haftung bei Nichtbeachtung der vorstehenden Anweisungen Ausführungen bzw. für Schäden, die durch mangelnde Erdung der Anlage zustand kommen. Zur elektrischen Sicherheit des Geräts muss obligatorisch die Erdung vorgenommen und ein Differentialschalter vorgesehen werden.
- Niemals das Gerät mit nassen Händen oder bei nassen Füßen berühren.
- Um gefährliche Überhitzungen zu vermeiden, das Zuleitungskabel grundsätzlich ganz abwickeln.
- Das Netzkabel darf nicht vom Tisch oder der Theke oder über heißen Oberflächen hängen.
- Zum Auffüllen des Wasserbehälters oder für Kontrollen jedweder Art grundsätzlich den Netzstecker ziehen.
- Im Störfall, oder wenn das Gerät nicht einwandfrei funktioniert, das Gerät ausschalten und den Netzstecker ziehen. Keine Änderungen am Gerät vornehmen und nicht versuchen, es selbst zu reparieren. Wenden Sie sich für Reparaturen

bitte ausschließlich an ein vom Hersteller zugelassenes Kundendienst- Zentrum, und verlangen Sie die Verwendung von Original-Ersatzteilen. Die Nichteinhaltung dieser Hinweise kann die Sicherheit des Geräts beeinträchtigen.

- Sollte das Netzkabel beschädigt sein, darf es nur vom Hersteller oder von dessen technischem Kundendienst bzw. durch ähnlich qualifizierte Personen ausgetauscht werden, um jedes Risiko zu vermeiden. Das Gerät muss in einem Abstand von circa 15 cm von Wänden oder anderen Maschinen aufgestellt werden, um eine korrekte Belüftung zu gewährleisten.
- Niemals am Netzkabel ziehen, um den Stecker aus der Steckdose zu ziehen; Stets direkt den Stecker greifen.
- Das Gerät ist geerdet. Kontrollieren, dass die entsprechende Steckdose korrekt geerdet ist.

GEFAHR durch andere Ursachen

- Niemals die heißen Maschinenteile berühren. Einige Teile der Maschine werden während des Betriebs sehr heiß und dürfen deshalb nicht berührt werden. Zur Beförderung der Maschine ausschließlich die entsprechenden Griffe oder Knöpfe benutzen.
- Das Gerät keinesfalls in Wasser tauchen.
- Die Kaffeemaschine nicht unter dem Geschirr-Abtropfständer oder in der Nähe des Waschbeckens aufstellen, um mögliche Wasserspritzer zu vermeiden.
- Die Kaffeemaschine nicht in der Nähe von Backöfen oder anderen Hitzequellen aufstellen.
- Das Gerät grundsätzlich während des Betriebs überwachen.
- Die Umgebungstemperatur für den Betrieb und die Lagertemperatur müssen über 0°C liegen.
- Die Maschine darf keinen Witterungseinflüssen (Sonne, Regen, etc. ...) ausgesetzt werden.

ACHTUNG: mögliche Sachschäden

- Nicht am Netzkabel ziehen, um das Gerät vom Stromnetz zu trennen.
- Keine Fremdkörper oder Körperteile in die Klappe zum Einführen der Kapseln bringen.

BESCHREIBUNG DES GERÄTS

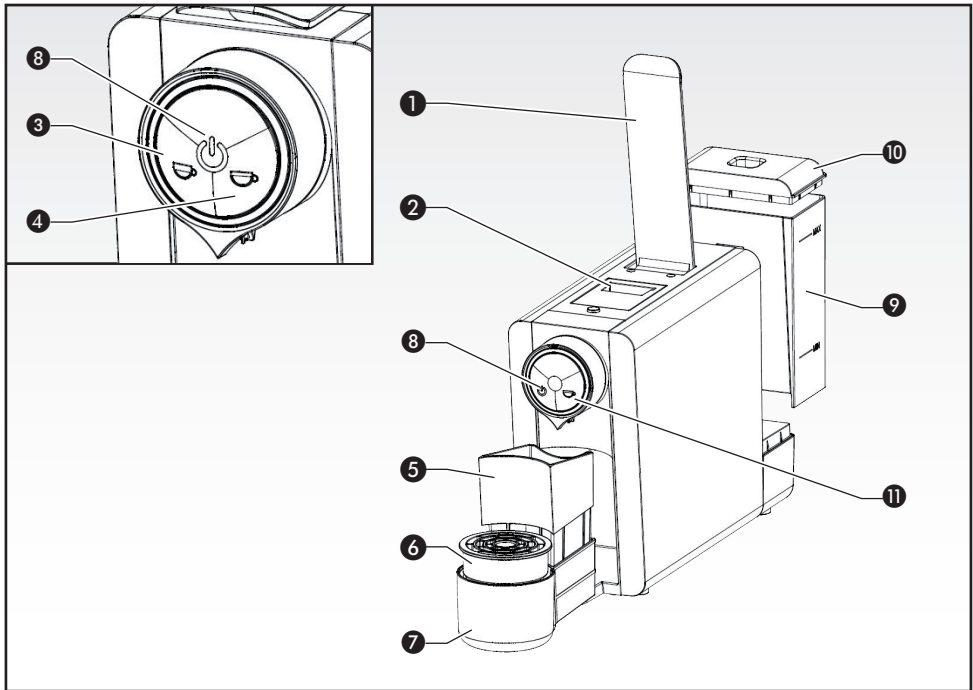

Ref.	Beschreibung	Ref.	Beschreibung
1	Griff	7	Abtropfkasten
2	Kapselfach	8	Ein-/Ausschalttaste
3	Taste kurzer Espresso (AUTOMATISCHE Ausführung)	9	Herausnehmbarer Wassertank
4	Taste langer Espresso (AUTOMATISCHE Ausführung)	10	Deckel Wasserbehälter
5	Sammelkasten für verbrauchte Kapseln	11	Kaffee-Ausgabetaste (MANUELLE Ausführung)
6	Tassenabstellgitter		

TECHNISCHE DATEN

Elektrische Daten	(Siehe Typenschild am Boden der Maschine)
Energieverbrauch	1050 W
Fassungsvermögen Tank	0,8 lt
Abmessungen (H - L - T)	255 x 115 x 374 mm
Gewicht	3,7 kg

KLASSIFIZIERUNG DES GERÄTS UND ZULÄSSIGE VERWENDUNGEN

Maschine zur Ausgabe von Kaffee.

Dieses Elektrogerät ist für den Hausgebrauch und für vergleichbare Anwendungen ausgelegt:

- Pausenraum in Geschäften, Büros und anderen Arbeitsumgebungen.
- Agrotour-Betriebe.
- Benutzung durch die Gäste von Hotels, Motels und anderen Wohnbereichen.

ERSTE INBETRIEBNAHME

- Kontrollieren, dass alle in der Schachtel enthaltenen Zubehörteile vorhanden und vollständig und nicht beschädigt sind.
- Vor erstmaliger Verwendung des Geräts, den Deckel des Tanks 10 abnehmen, den Tank 9 herausheben und sorgfältig reinigen.

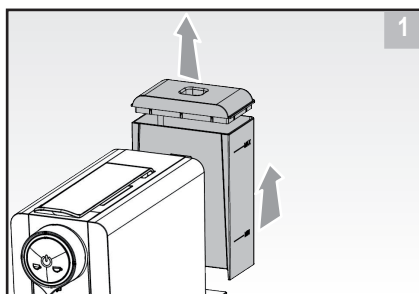

- Den Tank 9 mit frischem Wasser füllen, nach Möglichkeit mit natürlichem Trinkwasser oder bei besonders kalkhaltigem Leitungswasser, mit kohlenstoffsaurem Mineralwasser. (Enthärtungsfilter wird nicht serienmäßig geliefert).
- Den Wasserbehälter 9 wieder einsetzen.
- Den Gerätestecker in eine Steckdose der angemessen geerdeten Elektroanlage einstecken.

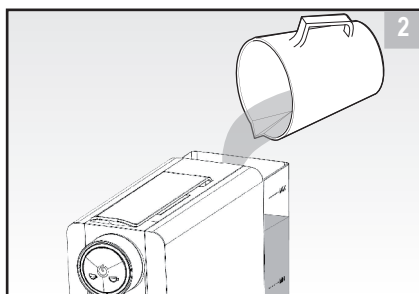

! ACHTUNG: Der Wasserbehälter der Maschine muss immer mit Wasser gefüllt sein.

- Schalten Sie die Maschine ein, indem Sie die Ein-/Aus-schalttaste 8 drücken.
- Die Maschine beginnt sich zu erwärmen (die Kaffee-Aus-gabetasten leuchten rot).
- Nach Erreichen der Betriebstemperatur leuchten die Kaffee-Aus-gabetasten blau.

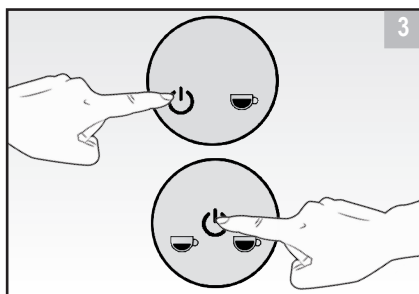

- Kontrollieren, dass der Griff geschlossen ist.

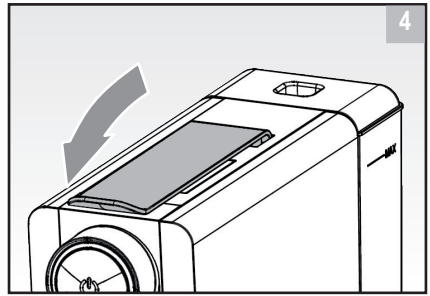

- Einen Behälter auf das Tassenabstellgitter **6** stellen.

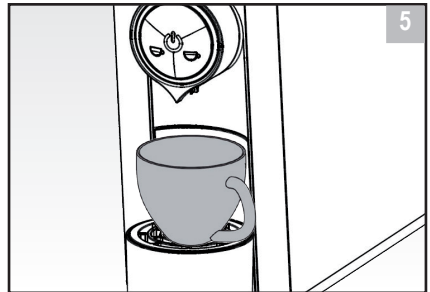

- **MANUELLE Ausführung:** die Kaffee-Ausgabetaste **11** berühren und der Ausgusschnabel beginnt, Wasser auszugeben. Circa 2 Minuten Wasser ausgeben lassen. Zur Beendigung der Wasserausgabe erneut die Kaffee-Ausgabetaste berühren.
- **AUTOMATISCHE Ausführung:** die Ausgabetaste für langen Espresso **4** berühren und der Ausgusschnabel beginnt, Wasser auszugeben. Circa 2 Minuten Wasser ausgeben lassen (Vorgang eventuell mehrmals zu wiederholen, um 2 Minuten zu erreichen). Die Wasserabgabe wird automatisch beendet.

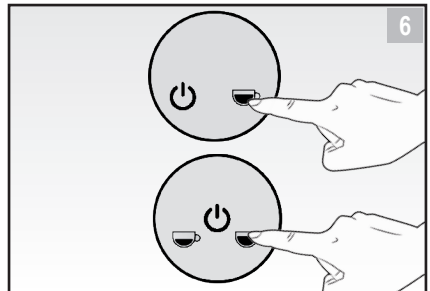

- Das ausgelaufene Wasser weggießen und alle herausnehmbaren Teile mit heißem Wasser reinigen.

Hinweis: Bei Berührung der Ausgabetaste für normalen Kaffee **11** oder langen Kaffee **4**, ist an der Maschine möglicherweise das Pumpengeräusch zu hören. Das ist normal.

KURZE ANMERKUNGEN ZUM BETRIEB

- Den herausnehmbaren Wasserbehälter **9** mit Trinkwasser füllen. Der Wasserstand darf niemals den auf dem Wasserbehälter markierten maximalen Stand überschreiten.

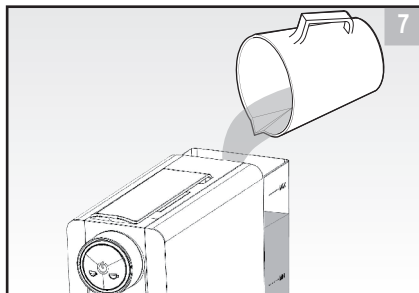

- Den Griff **1** heben und öffnen und das Kaffee-Pad einsetzen. Den Griff **1** nach unten drücken und schließen.

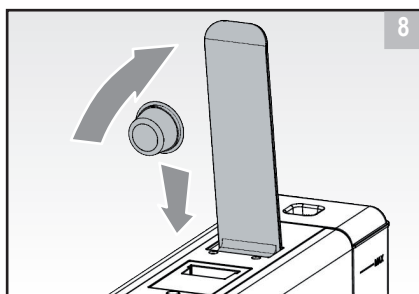

- Beim Einschalten der Maschine über die Ein-/Ausschalt-taste **3** leuchten die Kaffee-Ausgabetasten Rot. Wenn die Maschine betriebsbereit ist, leuchten die Kaffee-Ausgabetasten Blau.
- Die Maschine ist nun betriebsbereit.

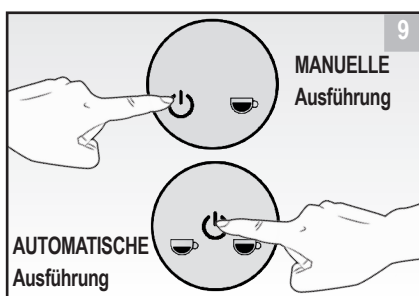

Hinweis: Um einen optimalen Espresso zu erzielen, muss die Maschine 5 Minuten vor dem Gebrauch eingeschaltet werden.



ACHTUNG: Die Kapseln dürfen nicht beschädigt sein. Beschädigte Kapseln können im Gerät stecken bleiben und zu dessen Schädigung führen.



ACHTUNG: Die Kapseln enthalten eine einzelne Dosis und dürfen nicht wiederverwendet werden.

KAFFEEZUBEREITUNG

- Eine Tasse auf das Tassenabstellgitter **6** stellen. Kontrollieren, dass die Abtropfschale **7** korrekt angebracht ist.

*Hinweis: die Höhe des Tassenabstellgitters **6** je nach Höhe der Tasse verstellen. Das Gitter kann dann wieder in die ursprüngliche Position zurück gestellt werden.*

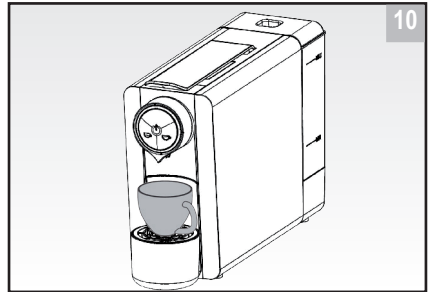

- Wenn die Maschine betriebsbereit ist, die Ausgabetaste (**3**, **4** oder **11**) berühren; die Kaffeeausgabe aus dem entsprechenden Ausgusschnabel beginnt.

Hinweis: Bei der manuellen Ausführung der Maschine wird die Kaffeeausgabe nicht automatisch beendet, sondern es muss nochmals die Ausgabetaste berührt werden.

Bei der automatischen Ausführung wird die Ausgabe automatisch mit den voreingestellten Dosen beendet:

- Kurzer Espresso: 30 ml (\pm 10 ml)
- Langer Espresso: 50 ml (\pm 10 ml)

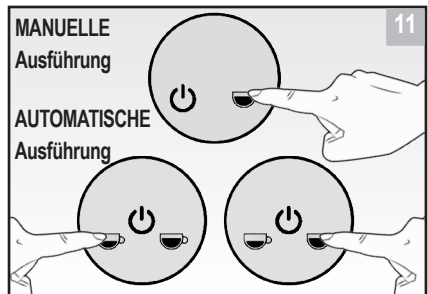

- Nach Beendigung der Kaffeeausgabe muss immer die Kapsel ausgestoßen werden. Die Kapseln werden automatisch in den Sammelkasten für verbrauchte Kapseln **5** ausgestoßen, wenn der Griff **1** nach oben gezogen und wieder nach unten gedrückt wird.

Hinweis: Für die Zubereitung von Kaffee wird eine maximale Menge von 60 ml empfohlen.



ACHTUNG: Niemals den Griff **1** während der Infusionsphase öffnen.

- Zur Ausgabe eines weiteren Kaffees muss eine neue Kapsel eingelegt werden.
- Den Sammelkasten für verbrauchte Pads **5** und den Wasserbehälter **9** entleeren und regelmäßig ausspülen.

Hinweis: Es empfiehlt sich, den Griff **1** zu öffnen und zu schließen. Dadurch wird die Kapsel und den Sammelkasten ausgeworfen.

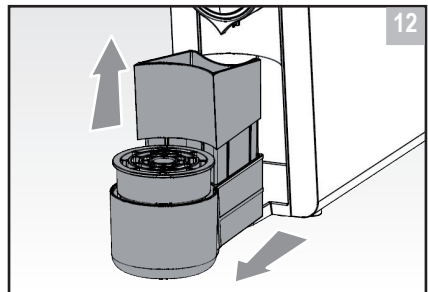

Hinweis: Wenn der Sammelbehälter der leeren Kapseln **5** nicht rechtzeitig geleert wird, können beim Entleeren weitere Kapseln nachrutschen, die im Kanal verblieben sind. Daher vorsichtig sein und den angegebenen Bereich sauber halten.



ACHTUNG: Der Griff zum Einlegen der Kapseln darf nur so lange geöffnet werden, wie es zum richtigen Einlegen der Kapsel unbedingt notwendig ist. Das Berühren der nicht mit dem Brühen von Kaffee verbundenen Teile mit den Händen oder anderen Hilfsmitteln, sowie die Veränderung des Einlegegriffs oder anderer beweglicher Teile muss vermieden werden.



ACHTUNG: während der Kaffee-Ausgabe darf die Abtropfschale nicht herausgezogen werden.

FEHLEN VON WASSER

- Dieser Zustand ist an den Grenzmarkierungen "min" und "max" auf der Tankseite zu erkennen.

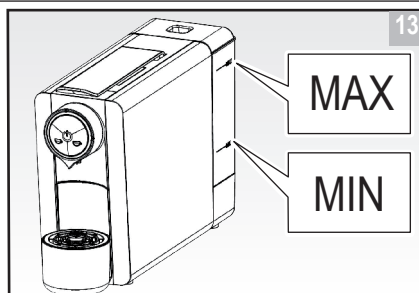

REINIGUNG UND INSTANDHALTUNG

REINIGUNG NACH DEM GEBRAUCH

Bevor mit dem Reinigen der Maschine begonnen wird, grundsätzlich den Netzstecker ziehen.



ACHTUNG: DIE KAFFEEMASCHINE KEINESFALLS IN WASSER TAUCHEN.

- Den Sammelkasten für verbrauchte Pads **5** entleeren und reinigen.
- Mit einem feuchten Tuch abwischen und sorgfältig abtrocknen.
- Die Kaffeemaschine nur auf fettfreien und trockenen Flächen aufstellen.
- Abtropfgitter **6** abnehmen, Schale **5-7** herausziehen und entleeren.
- Das Kapsel-Einlegefach kann gereinigt werden, indem ein Kaffee-Ausgabezyklus "leer" ausgeführt wird. Siehe dazu den Abschnitt „**KAFFEEZUBEREITUNG**“.
- Alle ausgebauten Teile mit heißem Wasser und Spülmittel reinigen, sorgfältig mit klarem Wasser nachspülen und wieder einbauen.

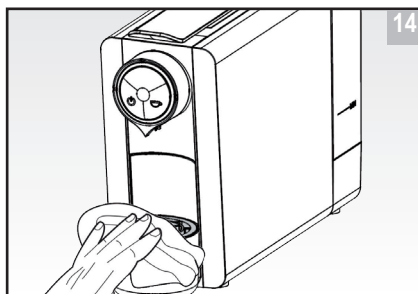

EINSTELLUNG DER TEMPERATUR

Zum Aufruf der Funktion zur Regelung der Aufheiztemperatur ist wie folgt vorzugehen:

- Die Maschine einschalten;
- Berühren und halten Sie die Kaffee-Ausgabetasten 3 Sekunden lang (gedrückt halten, das Gerät piept):
 - 11 bei Manueller Ausführung.
 - 4 bei Automatischer Ausführung.



HINWEIS: Das Programm der Maschine gestattet die Einstellung der Temperatur in 3 Stufen, in Abständen von 3°C (3°C, Standard, +3°C).

MANUELLE Ausführung

Nachdem die Funktion zur Einstellung der Temperatur aufgerufen wurde, den gewünschten Temperaturwert durch Betätigen der Ausgabetaste 11 einstellen.

AUTOMATISCHE Ausführung

Nachdem die Funktion zur Einstellung der Temperatur aufgerufen wurde, den gewünschten Temperaturwert durch Betätigen der Ausgabetaste für kurzen Espresso 3 oder langer Espresso 4 einstellen.

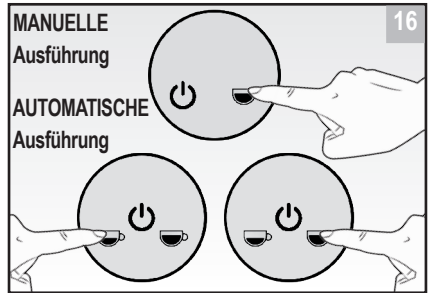
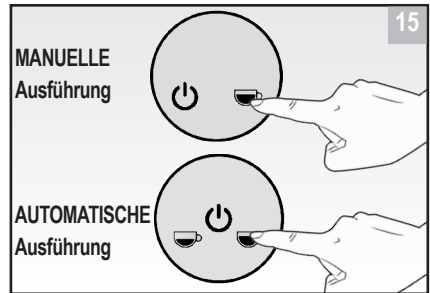

Die drei Temperaturstufen werden durch die blaue und/oder rote Led wie folgt angezeigt:

TEMPERATURSTUFE	LED
Minimum	Blau (stetig leuchtend)
Standard	Blau und rot (stetig leuchtend)
Maximum	Rot (stetig leuchtend)

Die Temperaturstufe wechselt bei jeder Betätigung der Kaffeeausgabetaste.

Der Ablauf ist der folgende:

1. Betätigung	2. Betätigung	3. Betätigung
+3	Standard	-3
Rote Led leuchtet	Blaue und rote Led leuchten	Blaue Led leuchtet

Um die Temperaturregelfunktion zu verlassen, drücken Sie die Ein-/Ausschalttaste **3**.

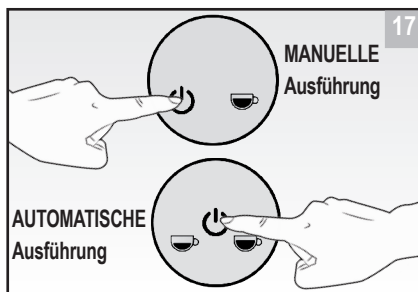

TEACH-IN DOSISMENGEN

Zum Aufruf der Teach-In- Funktion für die Dosen aufzurufen, die Maschine einschalten und abwarten, bis sie die Betriebstemperatur erreicht hat. Danach:

- Berühren und halten Sie die Kaffee-Ausgabetaste **3** für kurzen Espresso 3 Sekunden (gedrückt halten, das Gerät piept):
- Die Taste loslassen, wenn die blaue LED zu blinken beginnt;

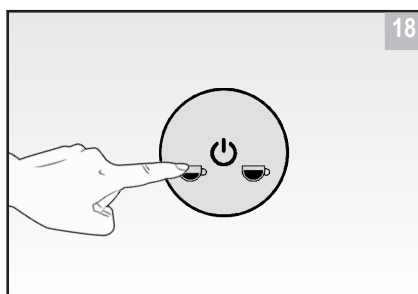

- Drücken Sie die Kaffee-Ausgabetaste, die Sie einstellen möchten (kurz **3** oder lang **4**). Das Gerät beginnt zu dosieren (rote LED blinkt). Wenn die gewünschte Dosis im Becher erreicht ist, drücken Sie die entsprechende Taste erneut;
- Die Maschine stoppt die Ausgabe und die neue Dosis wird gespeichert;
- Gleich danach kann die Dosis für die gleiche oder eine andere verfügbare Taste neu eingestellt werden;
- Drücken Sie die Ein-/Ausschalttaste **3**, um in den normalen Betriebsmodus zurückzukehren.

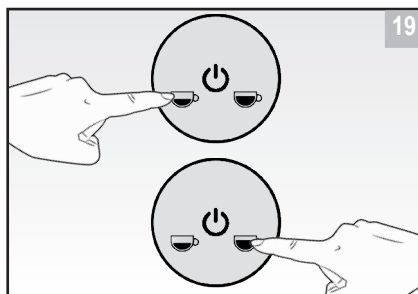

Hinweis: Um die Werkseinstellungen wiederherzustellen, halten Sie die Kaffee-Ausgabetasten **3** und **4** für 3 Sekunden lang gedrückt. Die Maschine piept mit einem Signalton. Lassen Sie die Tasten los.

ENERGIEEINSPARUNG

Nach 30 Minuten Inaktivität schaltet das Gerät automatisch auf die Energiesparfunktion um (die Ein-/Ausschalttaste **8** blinkt alle 5 Sekunden blau). Sie können jedoch jederzeit in den Energiesparmodus wechseln, indem Sie die Ein-/Ausschalttaste **8** 3 Sekunden lang gedrückt halten.

LÄNGERER STILLSTAND DER MASCHINE

Wenn das Gerät längere Zeit nicht verwendet werden kann, empfiehlt sich folgende Vorgehensweise:

- Das Gerät von dem Stromnetz trennen;
- Wasserbehälter leeren;
- Den Sammelkasten für verbrauchte Kapseln entleeren.

Beim ersten Einschalten nach längerem Stillstand empfiehlt es sich, einen Spülgang vorzunehmen, und mithilfe einer Tasse etwa die Hälfte des Tankinhalts ablaufen zu lassen (nähere Einzelheiten finden sich im Kapitel „ERSTE INBETRIEBNAHME“).

REINIGUNG DES ABTROPFKASTENS

Der Abtropfkasten **7** muss sorgfältig ausgespült werden, um alle Kaffeespuren zu beseitigen. Er kann mit heißem Wasser und flüssigem Spülmittel oder mit einem speziellen Pulver zur Entfernung der Kaffeespuren gereinigt werden.

Hinweis: Der Abtropfkasten kann auch in der Spülmaschine gewaschen werden.

WASSERTANK

Der Wassertank **9** muss wöchentlich mit flüssigem Spülmittel gereinigt werden. Das Wasser im Behälter muss täglich erneuert werden. Vorzugsweise sollte gutes Wasser mit einem geringen Mineralgehalt, aber kein demineralisiertes oder destilliertes Wasser verwendet werden.

Hinweis: Der Wassertank kann auch in der Spülmaschine gewaschen werden.



ACHTUNG: Den Tank **9** mit frischem, sauberem Wasser füllen. Niemals den Wasserbehälter **9** mit kohlenensäurehaltiges Wasser, Milch oder anderen Flüssigkeiten füllen.



Nach der Reinigung des Wasserbehälters **9** einen Reinigungszyklus der Maschine vornehmen.

ENTFERNUNG VON MINERALABLAGERUNGEN

Um die einwandfreie Funktion der Maschine aufrecht zu erhalten, muss sie regelmäßig von Mineralablagerungen befreit werden, je nach Wasserqualität des Gebiets und der Gebrauchshäufigkeit der Maschine, wobei folgendes berücksichtigt werden muss:

1. Den Wassertank bis zur Markierung MAX mit Wasser und Entkalker füllen (das Mischungsverhältnis von Wasser und Entkalker beträgt 4:1). Weitere Informationen sind der Gebrauchsanleitung des verwendeten Entkalkers zu entnehmen. Einen handelsüblichen Entkalker oder stattdessen Zitronensäure verwenden (Mischungsverhältnis drei Teile Zitronensäure auf hundert Teile Wasser).
2. Schalten Sie die Maschine mit der Ein-/Ausschalttaste **8** ein, die Kaffee-Ausgabetasten leuchten rot. Wenn die Maschine betriebsbereit ist, leuchten die Kaffee-Ausgabetasten blau.
3. Einen Behälter auf das Tassenabstellgitter **6** stellen.
4. Kontrollieren, dass der Griff **1** geschlossen ist.
5. **Manuelle Ausführung** Die Ausgabetaste **11** berühren und Wasser für 1 Minute ausgeben. Dann die Ausgabetaste **11** berühren, um die laufende Ausgabe zu beenden.
Automatische Ausführung: Die Taste zur Ausgabe von langem Espresso **3** berühren; die Maschine beginnt 50 ml Wasser auszugeben.
6. Bei eingeschalteter Maschine 20 Minuten abwarten.
7. **Manuelle Ausführung:** Die Ausgabetaste **11** berühren und so lange Wasser ausgeben lassen, bis das Wasser im Wasserbehälter **9** verbraucht ist.
Automatische Ausführung: Die Taste zur Ausgabe von langem Espresso **3** berühren, bis kein Wasser mehr im Wasserbehälter **9** vorhanden ist.
8. Den Tank gut ausspülen und mit sauberem Wasser füllen. Die Kaffee-Ausgabetaste (**3** oder **11**) berühren und das im Wasserbehälter vorhandene Wasser komplett ausgeben.

Übersichtstabelle Meldungen

MASCHINENZUSTÄNDE	MITTEILUNGEN					
						
	Blaue LED	Rote LED	Blaue LED	Rote LED	Blaue LED	Rote LED
Energieeinsparung	OFF	OFF	OFF	OFF	Blinkt alle 5 Sek.	OFF
Erstes Aufheizen	OFF	ON	OFF	ON	OFF	ON
Maschine betriebsbereit	ON	OFF	ON	OFF	ON	OFF
Kurzer Espresso	Langsames Blinken	OFF	OFF	OFF	ON	OFF
Langer Espresso (Automatische Ausführung)	OFF	OFF	Langsames Blinken	OFF	ON	OFF
Modalität Dosierungseinstellung	Schnelles Blinken	OFF	Schnelles Blinken	OFF	ON	OFF
Wassermangel *	Blinkt	Blinkt	Blinkt	Blinkt	Blinkt	Blinkt
Betriebsstörungen	OFF	Schnelles Blinken	OFF	Schnelles Blinken	OFF	Schnelles Blinken

Rot und Blau wechseln sich mit 1Hz ab (in der dosierten Ausführung wird die Pumpe nach 20 Sekunden ohne Wasser abgeschaltet).

Behebung von Störungen

Störung	Mögliche Ursache	Abhilfe
Die Maschine lässt sich nicht einschalten. Die Kaffee-Ausgabetasten sind ausgeschaltet.	Die Maschine ist nicht ans Spannungsnetz angeschlossen. Elektrisches Problem.	Maschine an das Stromnetz anschließen. Kontrollieren, ob die Daten auf dem Typenschild mit denen des Stromnetzes übereinstimmen.
Die Maschine gibt ungewohnte Geräusche ab.		Kontrollieren, dass Wasser im Tank 9 ist.
Die Maschine gibt nichts aus.		Kontrollieren, dass der Griff 1 vollständig geschlossen ist und den Wasserstand im Tank 9 prüfen.
Die Lichter sind eingeschaltet, aber die Maschine gibt keinen Kaffee aus.		Die eingelegte Kapsel könnte beschädigt sein. Einige Sekunden abwarten und dann eine neue Kapsel einsetzen.
Der Kaffee wird nicht korrekt oder nur tropfenweise ausgegeben.	Der Kaffeeausgabeschnabel ist verstopft.	Einen Spülzyklus des Kaffeeausgabeschnabels vornehmen.
Es tritt Wasser aus dem Abtropfkasten aus.	Zu viel Wasser im Abtropfkasten.	Tropfschale ausleeren und normalen Betrieb wieder aufnehmen.
Im unteren Teil der Maschine ist Wasser vorhanden.		Sicherstellen, dass der Wassertank 9 richtig eingesetzt wurde.
Nach der Kaffeeausgabe ist ein leichtes Rauschen wahrzunehmen.		Dies ist keine Störung, sondern durch die normale Dehnung des Druckwächters bedingt.
Maschine blockiert Der Griff zum Einlegen der Kapseln lässt sich nicht öffnen.	Eine Dosis „leer“ ausgeben.	Sollte das Problem weiter bestehen bleiben, die nächstgelegene Kundendienststelle rufen.

In der oben wiedergegebenen Tabelle sind Lösungen für eventuell auftretende Probleme aufgeführt. Bei Störungen, die in der obigen Aufstellung nicht berücksichtigt sind, bitte Kontakt mit der nächstgelegenen autorisierten Kundendienststelle aufnehmen.

Die Konformität dieses Geräts mit den Richtlinien **2014/35/EU** und **2014/30/EU** wurde durch ein unabhängiges Institut geprüft.

Dieses Produkt erfüllt auch die Anforderungen der Richtlinie **2011/65/EU**.

INTRODUCCIÓN

Gracias por haber elegido nuestra máquina de café expresso. Este es un producto fácil de usar, proyectado para ocupar pequeños espacios y de fácil limpieza. Antes de usarlo, tomarse algunos minutos para leer atentamente este manual de instrucciones y conservarlo para futuras consultas. Controlar el estado del producto después del transporte.

CONTENIDO DEL EMBALAJE

Con la entrega la máquina está embalada en la correspondiente caja personalizada, el contenido del embalaje es: 1) máquina; 2) manual de instrucciones.

Controlar que no falte nada, que la máquina o el embalaje no presenten daños y que no falten piezas. En caso de piezas ausentes o dañadas, dirigirse inmediatamente al revendedor antes de realizar cualquier operación de instalación.

DESENSAMBLAJE DEL APARATO



El embalaje impide al aparato sufrir daños durante el transporte del mismo. Abrir la caja, sacar el aparato y colocarlo sobre una superficie estable.

Los elementos que componen el embalaje (caja, bolsas, etc.) no deben dejarse al alcance de los niños, ya que representan una potencial fuente de peligro. No desechar los elementos del embalaje en el medio ambiente, eliminarlos según las normas vigentes.

Los materiales utilizados para el embalaje son reciclables, por lo tanto seleccionados según criterios de respeto ambiental y facilidad de eliminación finalizada a la reintegración de los materiales en los ciclos productivos.

ADVERTENCIAS GENERALES DE SEGURIDAD

- Respetar escrupulosamente las instrucciones de uso detalladas en este manual y conservarlo para futuras consultas.
- Este aparato debe destinarse exclusivamente al uso descrito en este manual (párrafo "**CLASIFICACIÓN DEL APARATO Y USOS PERMITIDOS**"); todo uso diferente se considerará inadecuado. El fabricante declina toda responsabilidad por posibles daños causados por usos incorrectos o negligentes del aparato.
- Se aconseja guardar el material del embalaje (caja, bolsas, etc.) con el fin de volver a utilizarlo para posteriores envíos o transportes.
- El aparato puede ser utilizado por niños de edad no inferior a los 8 años y por personas con reducidas capacidades físicas, sensoriales o mentales, sin experiencia o sin los conocimientos necesarios, siempre que sea bajo vigilancia o bien después de que las mismas hayan recibido instrucciones relativas al uso seguro del aparato y a la comprensión de los peligros inherentes a él.

- El aparato puede ser utilizado por niños de edad no inferior a los 8 años siempre que sea bajo vigilancia o bien después de que los mismos hayan recibido instrucciones relativas al uso seguro del aparato y a la comprensión de los peligros inherentes a él. Las operaciones de limpieza y mantenimiento pueden ser llevadas a cabo por niños de edad no inferior a 8 años siempre que sea bajo vigilancia. Mantener el producto y su cable de alimentación lejos del alcance de niños de edad inferior a 8 años.

PELIGRO para los niños

- Se debe controlar que los niños no jueguen con el aparato.
- Este aparato no debe ser usado por personas (niños inclusive) con capacidades físicas, sensoriales o mentales reducidas, con falta de experiencia o conocimiento de la máquina, a menos que estén vigiladas o instruidas por una persona responsable de su seguridad.
- No dejar la máquina desatendida.

PELIGRO debido a la electricidad

- Antes de conectar el aparato constatar que los datos de la placa (adhesivo colocado en la base de la máquina) correspondan a los de la red de distribución eléctrica. El fabricante declina toda responsabilidad por los daños causados por el incumplimiento de lo señalado anteriormente o por la falta de conexión a tierra del aparato. Para la seguridad eléctrica de este aparato, son obligatorios la instalación a tierra y un dispositivo diferencial residual.
- Nunca tocar el aparato con las manos o los pies mojados.
- Desenrollar por completo el cable de alimentación para evitar peligrosos sobrecalentamientos.
- No dejar que el cable de alimentación cuelgue de la mesa o del banco, o de superficies calientes.
- Siempre desconectar el aparato cuando se llena el depósito con agua o se efectúa cualquier otra operación de control.
- En caso de avería o mal funcionamiento del aparato, apagarlo y desconectarlo de la red; no tratar de repararlo ni intervenir en él. Para reparaciones, dirigirse exclusivamente a un centro de asistencia autorizado por el fabricante y solicitar el uso de repuestos originales. La inobservancia de esta norma puede comprometer la seguridad del aparato.

- Si el cable de alimentación está dañado, deberá ser reemplazado por el fabricante, por su servicio de asistencia técnica o, por personal calificado, con el fin de prevenir cualquier riesgo. Colocar el aparato aproximadamente a 15 cm. de las paredes o de otras máquinas para favorecer la circulación de aire.
- No tire nunca el cable de alimentación para desconectarlo de la toma de pared; sacarlo a través de su enchufe.
- El aparato cuenta con una conexión a tierra. Asegurarse que la toma de pared cuente con una conexión a tierra adecuada.

PELIGRO derivante de otras causas

- Nunca tocar las partes calientes. Algunas partes de la máquina se calientan durante el funcionamiento, por lo tanto tener cuidado y no tocarlas. Para moverla, utilizar solamente las manijas y las manoplas correspondientes.
- Nunca sumergir el aparato en el agua.
- La máquina no tiene que ser colocada debajo del escurrer platos o cerca del fregadero, con la finalidad de evitar posibles salpicaduras de agua.
- La máquina no se tiene que colocar cerca de hornos u otras fuentes de calor.
- Controlar siempre el aparato durante el funcionamiento.
- La temperatura ambiental de trabajo y almacenamiento tiene que ser superior a 0°C.
- Evitar dejar la máquina expuesta a los agentes atmosféricos (sol, lluvia, etc.).

ATENCIÓN posibles daños materiales

- No tirar del cable de alimentación para desconectar el aparato de la red eléctrica.
- No introducir objetos extraños o partes del cuerpo en la abertura por donde se introducen las cápsulas.

DESCRIPCIÓN DEL APARATO

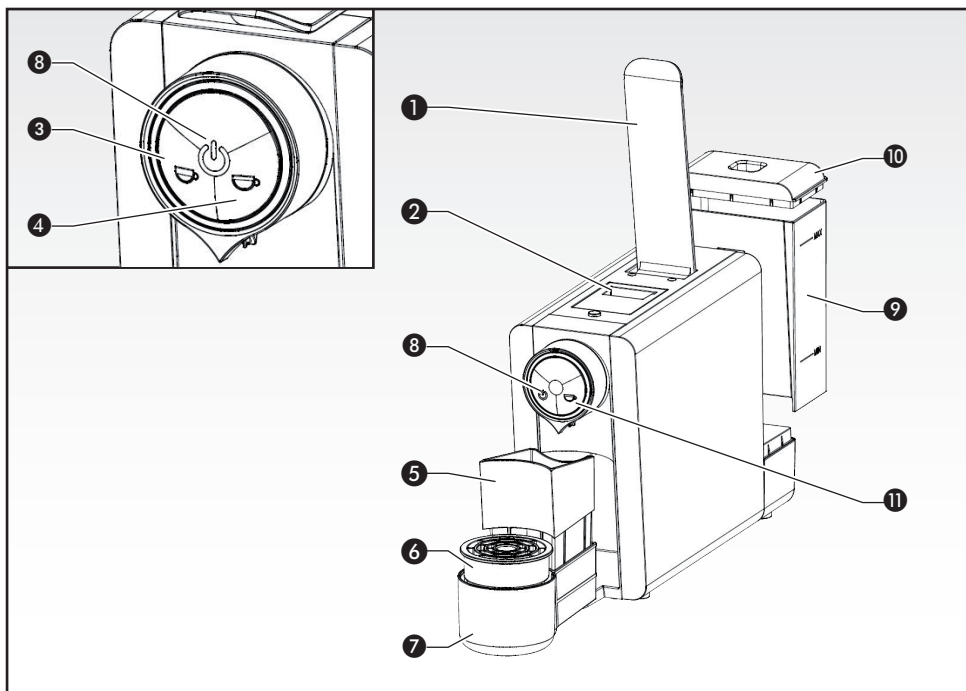

Ref.	Descripción	Ref.	Descripción
1	Manija	7	Cajón recogedor de gotas
2	Recogedor de cápsulas	8	Pulsador de encendido
3	Pulsador Café Corto (versión AUTOMÁTICA)	9	Depósito de agua extraíble
4	Pulsador Café Largo (versión AUTOMÁTICA)	10	Tapa del depósito
5	Cajón recogedor de cápsulas gastadas	11	Pulsador dispensación de café (versión MANUAL)
6	Rejilla apoya tazas		

DATOS TÉCNICOS

Datos eléctricos	(Ver la placa debajo de la máquina)
Consumo energético	1050 W
Capacidad depósito	0,8 l
Dimensiones (H - L - P)	255 x 115 x 374 mm
Peso	3,7 kg

CLASIFICACIÓN DEL APARATO Y USOS PERMITIDOS

Máquina dedicada para la dispensación de café.

El empleo de este electrodoméstico está previsto para casa y aplicaciones similares:

- Zona bar en tiendas, oficinas y otros ambientes de trabajo;
- Casas rurales;
- Clientes en hoteles, moteles y otros tipos de espacios residenciales;

PRIMERA PUESTA EN MARCHA

- Controlar que todos los accesorios estén presentes y completos dentro de la caja y que no se hayan dañado.
- Antes de utilizar el aparato por primera vez, quitar la tapa del depósito ⑩ y extraer el depósito ⑨, lavar con atención.

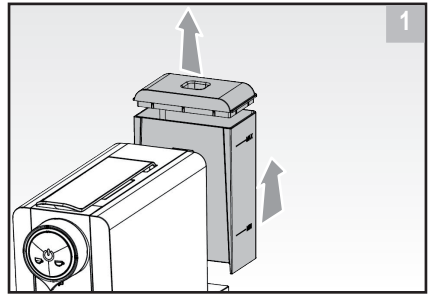

- Llenar el depósito ⑨ con agua fresca, posiblemente agua potable sin gas o bien, si el agua de la instalación fuera especialmente calcárea, agua mineral sin gas. (Filtro suavizador no suministrado de serie).
- Volver a colocar el depósito ⑨ en su alojamiento.
- Conectar el enchufe del aparato a la toma de corriente de la instalación dotada de una adecuada conexión a tierra.

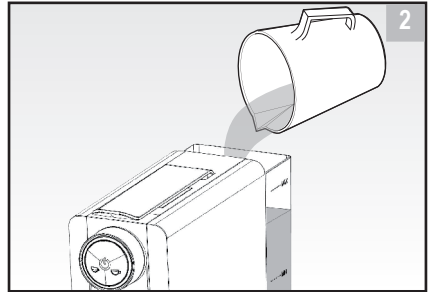

ATENCIÓN: no dejar la máquina sin agua en el depósito.

- Encender la máquina pulsando el pulsador de encendido ⑧.
- Empieza la fase de calentamiento de la máquina (los pulsadores de dispensación se iluminan de color rojo).
- Una vez alcanzada la temperatura de funcionamiento, los pulsadores de dispensación se iluminan de color azul.

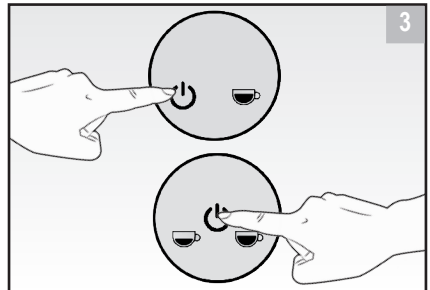

- Asegurarse que la manija esté cerrada.

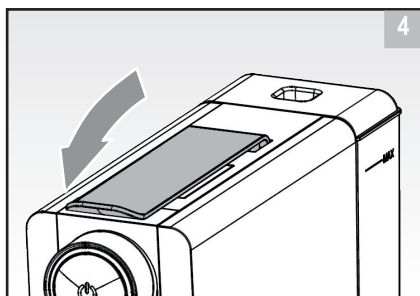

- Colocar un contenedor en el apoyo tazas 6.

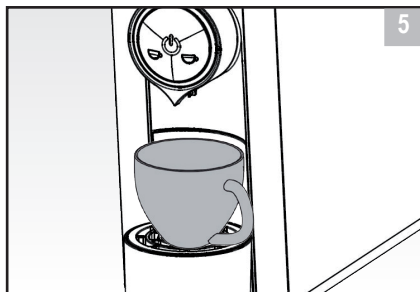

- **Versión MANUAL:** tocar el pulsador de dispensación café 11 y la boquilla de dispensación empieza a dispensar agua. Dejar que dispense agua durante aproximadamente 2 minutos. Para terminar la dispensación de agua, tocar otra vez el pulsador de dispensación café.
- **Versión AUTOMÁTICA:** tocar el pulsador de dispensación café largo 4 y la boquilla de dispensación empieza a dispensar agua. Dejar que dispense agua durante aproximadamente 2 minutos (operación a repetir más veces si es necesario para alcanzar los 2 minutos). El flujo de agua termina automáticamente.

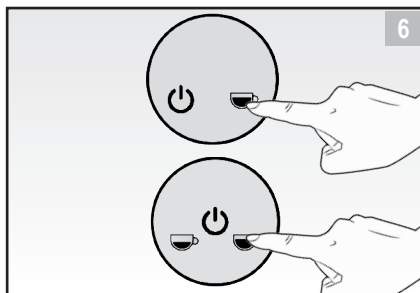

- Tirar el agua dispensada y limpiar todas las partes extraíbles con agua caliente.

Nota: Pulsando el pulsador de dispensación café 11 o de dispensación café largo 4, la máquina podría producir un ruido proveniente de la bomba. Es normal.

NOTAS BREVES SOBRE EL FUNCIONAMIENTO

- Llenar el depósito extraíble **9** con agua potable. El nivel de agua no tiene que superar nunca el nivel MAX indicado en el depósito.

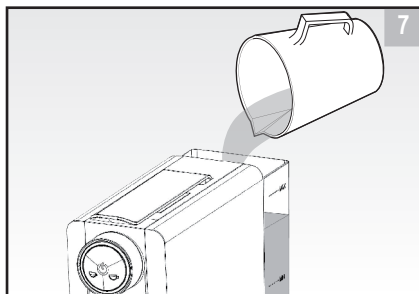

- Levantar y abrir la manija **1** e insertar la cápsula de café. Bajar y cerrar la manija **1**.

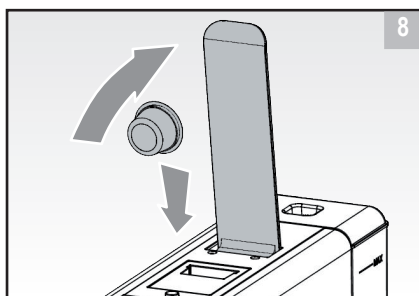

- Cuando se enciende la máquina mediante el pulsador de encendido **8**, los pulsadores de dispensación se iluminan de color rojo. Cuando la máquina está lista, los pulsadores de dispensación se iluminan de color azul.
- Entonces el aparato está listo para ser usado.

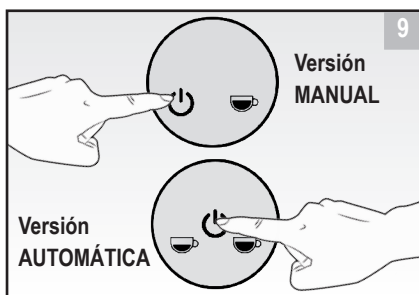

Nota: Para obtener un excelente café expreso, es necesario encender la máquina 5 minutos antes de usar.



ATENCIÓN: las cápsulas no tienen que estar dañadas. Las cápsulas rotas pueden bloquearse en el aparato y perjudicarlo.



ATENCIÓN: Las cápsulas son de un solo uso y nunca se tienen que utilizar más veces.

PREPARACIÓN DEL CAFÉ

- Colocar la taza en el apoya tazas ⑥. Asegurarse que el cajón recogedor de gotas ⑦ esté correctamente ensamblado.

Nota: regular la altura de la rejilla apoya tazas ⑥ según la altura de la taza, el ajuste de la rejilla es reversible.

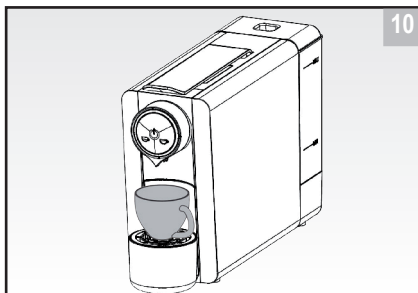

- Con la máquina lista, tocar el pulsador dispensación café (③, ④ o ⑪); empezará la dispensación de café por la boquilla correspondiente.

Nota: en caso de versión Manual de la máquina, la dispensación no termina automáticamente sino que es necesario tocar de nuevo el pulsador de dispensación café.

En caso de versión Automática, la dispensación termina automáticamente al alcanzar las dosis preprogramadas:

- Café corto: 30 ml (\pm 10 ml)
- Café largo: 50 ml (\pm 10 ml)

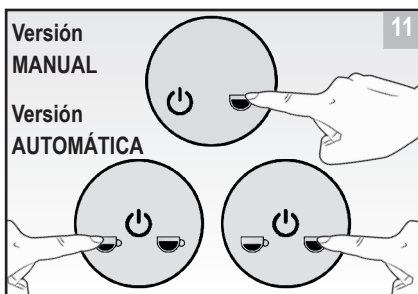

- Una vez terminada la dispensación de café, expulsar siempre la cápsula. Las cápsulas se expulsan automáticamente en el cajón recogedor de cápsulas gastadas ⑤ levantando y bajando la manija ①.

Nota: Para la dispensación de café se aconseja una cantidad máxima de 60 ml.



ATENCIÓN: No abrir nunca la manija ① durante la fase de infusión.

- Para dispensar otro café, es necesario introducir otra cápsula.
- Vaciar el cajón recogedor de cápsulas gastadas ⑤ y el depósito ⑨ y aclarar frecuentemente.

Nota: se recomienda abrir y cerrar la manija ①, esta operación sirve para descargar la cápsula en el cajón.

Nota: si el contenedor de recogida de las cápsulas ⑤ no se vacía a tiempo, podrían caer en el compartimento otras cápsulas presentes en el canal; por tanto, prestar atención y limpiar la zona indicada.

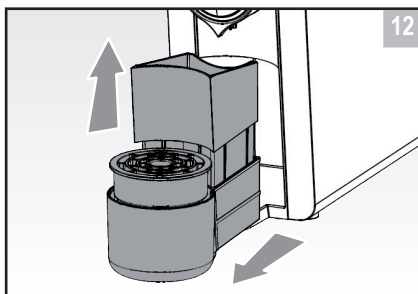



ATENCIÓN: la abertura de la manija de introducción de la cápsula se tiene que efectuar sólo durante el tiempo útil para introducir la misma en el correspondiente lugar. Evitar tocar con las manos u otros objetos extraños, las partes que no interesan a la carga y no forzar la manija de introducción de las cápsulas ni las otras piezas móviles.



ATENCIÓN: no extraer el cajón recogedor de gotas durante la dispensación de café.

FALTA DE AGUA

- Esta condición se advierte a nivel visual por medio de los límites "mín" y "máx" colocados al lado del depósito.

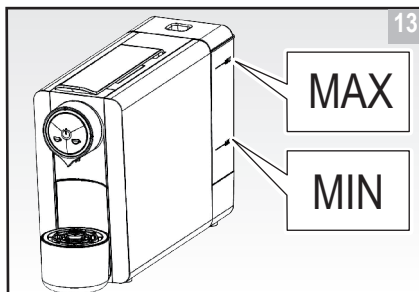

LIMPIEZA Y MANTENIMIENTO

LIMPIEZA DESPUÉS DEL USO

Antes de comenzar cualquier operación de limpieza, desconectar el enchufe de la toma de corriente.



ATENCIÓN: ¡NO SUMERGIR NUNCA LA MÁQUINA EN EL AGUA!

- Vaciar el cajón recogedor de cápsulas gastadas **5** y limpiarlo.
- Limpiar con un paño humedecido con agua y secar cuidadosamente.
- Siempre colocar la máquina sobre superficies limpias y secas.
- Quitar la rejilla **6**, extraer y vaciar los cajones **5-7**.
- Es posible limpiar el cajón de introducción de las cápsulas efectuando un ciclo sin café, véase párrafo "**PREPARACIÓN CAFÉ**".
- Lavar con agua caliente y detergente para vajillas todas las partes extraídas, enjuagar cuidadosamente y volver a montarlas.

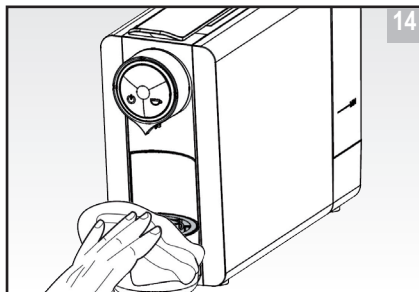

REGULACIÓN TEMPERATURA

Para acceder a la función de regulación de la temperatura de calentamiento es necesario:

- Encender la máquina;
- Tocar por 3 segundos (presión ininterrumpida) los pulsadores de dispensación café (la máquina emite una señal acústica):
 - 11 para la versión Manual.
 - 4 para la versión Automática;



NOTA: La programación de la máquina permite regular la temperatura en 3 niveles, a intervalos de 3 °C (3 °C, estándar, +3 °C).

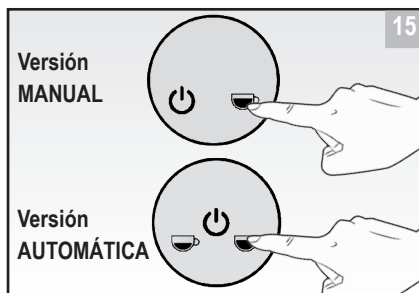

Versión MANUAL

Una vez efectuado el acceso a la regulación de la temperatura, elegir la temperatura manipulando el pulsador de dispensación café 11.

Versión AUTOMÁTICA

Una vez efectuado el acceso a la regulación de la temperatura, elegir la temperatura manipulando el pulsador de dispensación café corto 3 o café largo 4.

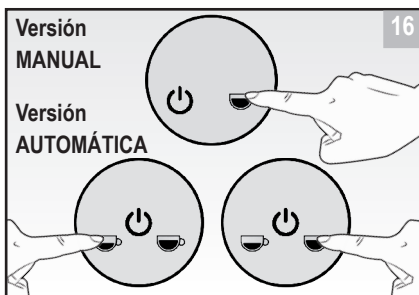

Los tres niveles de temperatura están indicados por el LED Azul y/o Rojo, de la siguiente manera:

NIVEL TEMPERATURA	LED
Mínimo	Azul (luz encendida fija)
Estándar	Azul y Rojo (luz encendida fija)
Máximo	Rojo (luz encendida fija)

El nivel de temperatura varía cada vez que se pulsa el pulsador de dispensación café.

La secuencia de regulación es la siguiente:

1° Presión	2° Presión	3° Presión
+3	Estándar	-3
Led Rojo encendido	Led Azul y Rojo encendidos	Led Azul encendido

Para salir de la función de regulación de la temperatura, pulsar el pulsador de encendido ⑧.

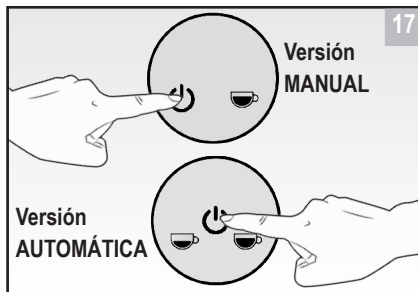

AUTOAPRENDIZAJE DOSIS

Para acceder a la función de autoaprendizaje de las dosis, encender la máquina y esperar a que alcance la temperatura de calentamiento, tras lo cual:

- Tocar por 3 segundos (presión ininterrumpida) el pulsador de dispensación de café corto ③ (la máquina emite una señal acústica);
- Soltar el pulsador cuando el LED azul empieza a parpadear;

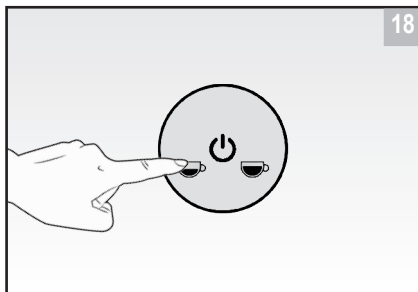

- Tocar el pulsador de café que se desea programar (corto ③ o largo ④) La máquina comienza a dispensar (LED rojo parpadear). Al alcanzar la dosis deseada en la taza, pulsar nuevamente el pulsador correspondiente;
- La máquina termina la dispensación y la nueva dosis queda memorizada;
- Es posible emprender enseguida una nueva programación de la dosis para el mismo pulsador o para el otro disponible;
- Pulsar el pulsador de encendido ⑧ para volver al modo de funcionamiento normal.

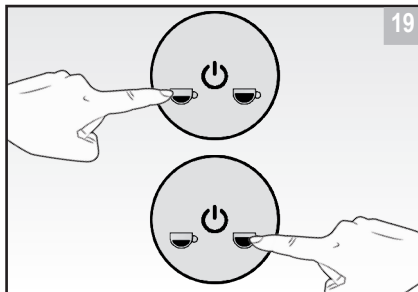

Nota: Para restablecer los valores de fábrica, pulsar y mantener pulsadas por 3 segundos las teclas de dispensación de café ③ y ④. La máquina emite una señal acústica. Soltar los pulsadores.

AHORRO ENERGÉTICO

Después de 30 minutos de desuso, la máquina pasa automáticamente a la función de ahorro energético (la tecla de encendido ⑧ parpadea de color azul cada 5 segundos). Es posible pasar en cualquier momento al modo de ahorro energético manteniendo pulsada durante 3 segundos la tecla de encendido ⑧.

PERÍODOS DE INACTIVIDAD DE LA MÁQUINA

Si la máquina quedara inactiva durante un largo período se aconseja:

- Desconectar la máquina de la red eléctrica;
- Vaciar el depósito de agua;
- Vaciar el cajón recogedor de cápsulas gastadas.

Al encender por primera vez tras un periodo de desuso, se recomienda ejecutar un ciclo de enjuague dispensando aproximadamente la mitad del depósito de agua usando una taza (para más información, véase también el Capítulo "PRIMERA PUESTA EN MARCHA").

LIMPIEZA DEL CAJÓN RECOGEDOR DE GOTAS

El cajón ⑦ se debe enjuagar cuidadosamente para eliminar todo resto de café.

Se puede lavar con agua caliente y detergente líquido para vajillas, o con un polvo específico para eliminar los restos de café.

Nota: *el cajón recogedor de gotas se puede lavar también en el lavavajillas.*

DEPÓSITO DEL AGUA

El depósito ⑨ se debe limpiar semanalmente con detergente líquido para vajilla.

El agua del depósito se debe cambiar todos los días. Es preferible utilizar agua de buena calidad con bajo contenido de minerales, pero no agua desmineralizada ni destilada.

Nota: *el depósito del agua se puede lavar también en el lavavajillas.*



ATENCIÓN: Llenar el depósito ⑨ con agua fresca y limpia. No llenar nunca el depósito ⑨ con agua con gas, leche ni otros líquidos.



Después del lavado del depósito ⑨, efectuar un ciclo de lavado de la máquina.

ELIMINACIÓN DEJES MINERALES

Para mantener la máquina en función de forma eficiente, es necesario limpiar con regularidad los depósitos minerales causados por el agua, en función de la calidad del agua presente en vuestra zona y de la frecuencia de uso del aparato respetando lo siguiente:

1. Llenar el depósito con agua y líquido anticalcáreo hasta el nivel MAX (la dosis de agua y líquido anticalcáreo es de 4:1), para más información, hacer referencia a las instrucciones de uso del líquido anticalcáreo utilizado. Utilizar un anticalcáreo familiar, o es posible también utilizar ácido cítrico en vez del anticalcáreo (en cien partes de agua echar tres partes de ácido cítrico).
2. Cuando se enciende la máquina mediante el pulsador de encendido **8**, las teclas de dispensación se iluminan de color rojo. Cuando la máquina está lista, las teclas de dispensación se iluminan de color azul.
3. Colocar un contenedor en la rejilla apoya tazas **6**.
4. Asegurarse de que la manija esté cerrada **1**.
5. **Versión Manual:** Tocar el pulsador de dispensación **11** y dejar que dispense agua durante 1 minuto. Luego, tocar el pulsador de dispensación **11** para terminar la dispensación en curso.
Versión Automática: Tocar el pulsador de dispensación café largo **3**; la máquina empieza a dispensar agua hasta 50 ml.
6. Esperar 20 minutos con la máquina encendida.
7. **Versión Manual:** Tocar el pulsador de dispensación **11** y dejar que dispense hasta que se acabe el agua en el depósito **9**.
Versión Automática: Tocar el pulsador de dispensación café largo **3** hasta que se acabe el agua en el depósito **9**.
8. Enjuagar bien el depósito y llenarlo con agua limpia. Tocar el pulsador de dispensación café (**3** o **11**) y dejar que dispense completamente el agua contenida en el depósito.

Tabla resumen de las indicaciones

ESTADOS DE LA MÁQUINA	INDICACIONES					
						
	LED azul	LED rojo	LED azul	LED rojo	LED azul	LED rojo
Ahorro energético	OFF	OFF	OFF	OFF	Parpadeo cada 5s	OFF
Primer calentamiento	OFF	ON	OFF	ON	OFF	ON
Máquina lista	ON	OFF	ON	OFF	ON	OFF
Café corto	Parpadeo lento	OFF	OFF	OFF	ON	OFF
Café largo (Versión Automática)	OFF	OFF	Parpadeo lento	OFF	ON	OFF
Modo programación dosis	Parpadeo rápido	OFF	Parpadeo rápido	OFF	ON	OFF
Falta agua*	Parpadeante	Parpadeante	Parpadeante	Parpadeante	Parpadeante	Parpadeante
Problemas de funcionamiento	OFF	Parpadeo rápido	OFF	Parpadeo rápido	OFF	Parpadeo rápido

* Rojo y azul alternados a 1Hz de frecuencia (en la versión dosificada, la bomba se apaga trascurridos 20 segundos sin agua).

Solución de problemas

Problema	Posibles causas	Solución
La máquina no se enciende. Los pulsadores de dispensación están apagados.	Máquina desconectada de la red de distribución eléctrica. Problema eléctrico.	Conectar la máquina a la red eléctrica. Controlar que los datos de la placa del producto correspondan a los de la red de distribución eléctrica.
La máquina emite un ruido extraño.		Controlar que haya agua en el depósito 9.
La máquina no suministra.		Controlar el cierre completo de la manija 1 y el nivel de agua en el depósito 9.
Las luces están encendidas pero no suministra café.		La cápsula insertada puede estar dañada. Esperar algunos segundos y luego utilizar otra cápsula.
La máquina no suministra café correctamente o solo en gotas.	Boquilla de suministro de café obstruida.	Efectuar un ciclo de lavado dispensador café.
Escape de agua del cajón recogedor de gotas.	Nivel alto de agua en el cajón.	Vaciar el cajón y volver a utilizar normalmente.
Hay agua en la parte baja de la máquina.		Asegurarse de que el depósito 9 esté colocado correctamente.
Se oye un ligero crujido después de la dispensación de café.		No se trata de una avería sino de un normal ajuste de la válvula de control de la presión.
Máquina bloqueada La manija para la introducción de cápsulas no se abre.	Efectuar una dosis en vacío.	Si el problema persiste ponerse en contacto con el centro de asistencia más cercano.

En la tabla anterior, se detallan las soluciones a los problemas que se podrían producir. En caso de otros defectos no incluidos en dicha tabla, contactar con el centro de asistencia autorizado más cercano.

La conformidad CE de este aparato respecto a las directivas 2014/35/CE y 2014/30/CE ha sido controlada por un instituto independiente.

Este producto cumple con la Directiva 2011/65/UE.

INTRODUÇÃO

Agradecemos-lhe por ter escolhido a nossa máquina de café expresso. Esta máquina é muito simples de utilizar, fácil de limpar e foi concebida para ocupar menos espaço. Antes de utilizá-la, porém, reserve alguns minutos para ler atentamente este manual de instruções e lembre-se de guardá-lo para futuras consultas. Verifique também as condições do produto após o transporte.

CONTEÚDO DA EMBALAGEM

A máquina é fornecida embalada em caixa personalizada, onde constam: 1) máquina; 2) manual de instruções. Verifique se não falta nada, se a máquina está íntegra e não apresenta danos. No caso de notar a falta de alguma peça ou danos, contate imediatamente o seu revendedor antes de efetuar qualquer operação de instalação.

DESEMBALAGEM DA MÁQUINA



A embalagem impede que a máquina sofra danos durante o transporte.

Abra a caixa, erga a máquina e apoie-a numa superfície plana e estável.

Os componentes da embalagem (caixa, sacos, etc...) não devem absolutamente ser deixados ao alcance de crianças porque podem ser potenciais fontes de perigo. Não elimine as partes da embalagem no ambiente, mas siga as normas de reciclagem vigentes.

Os materiais utilizados para a embalagem são recicláveis, pelo que selecionados segundo critérios de respeito ambiental e facilidade de eliminação finalizada à reintegração dos materiais nos ciclos produtivos.

ADVERTÊNCIAS GERAIS DE SEGURANÇA

- Siga sempre e escrupulosamente as instruções de utilização reportadas neste manual e guarde-as para futuras consultas.
- Este aparelho deve ser destinado somente e exclusivamente para a finalidade descrita neste manual (parágrafo “**CLASSIFICAÇÃO DO APARELHO E FINALIDADES DE UTILIZAÇÃO PERMITIDAS**”), qualquer outra utilização será considerada imprópria. O Fabricante declina toda responsabilidade por eventuais danos causados por utilizações erradas ou irracionais do aparelho.
- Aconselhamos que guarde o material da embalagem (caixa, sacos, etc...) a fim de reutilizá-los para eventual armazenagem ou transporte.
- O aparelho pode ser utilizado por crianças a partir de 8 anos de idade e por pessoas com reduzidas capacidades físicas, sensoriais ou mentais, ou sem a necessária experiência ou o devido conhecimento desde que vigiados ou que tenham recebido as instruções sobre a utilização segura do aparelho e que estejam cientes dos perigos inerentes.
- O aparelho pode ser utilizado por crianças a partir de 8 anos de idade desde que

sejam vigiados ou que tenham recebido as instruções sobre a utilização segura do aparelho e que estejam cientes dos perigos inerentes. As operações de limpeza e manutenção podem ser efetuadas por crianças a partir de 8 anos de idade desde que vigiadas. Mantenha o produto e o cabo de alimentação longe das crianças com idade abaixo de 8 anos.

PERIGO para as crianças

- As crianças devem ser supervisionadas de modo que não possam brincar com o aparelho.
- O aparelho não foi concebido para ser utilizado por parte de pessoas (inclusive crianças) com reduzidas capacidades físicas, sensoriais ou mentais ou sem experiência e conhecimento da máquina, a não ser que sejam supervisionados ou instruídos por pessoa responsável pela sua segurança.
- Não deixe a máquina sem vigilância.

PERIGO elétrico

- Antes de ligar o aparelho, verifique se os dados da placa (adesivo posto no fundo do aparelho) correspondem aos da rede elétrica. O Fabricante declina toda responsabilidade pela inobservância das indicações acima ou por danos causados pela falta de fiação de terra. Para a segurança elétrica deste aparelho, é obrigatório ligá-lo à instalação de ligação à terra, completa de interruptor diferencial.
- Não toque no aparelho com as mãos ou os pés molhados.
- Puxe todo o comprimento do cabo para evitar perigosos sobreaquecimentos.
- Não deixe que o cabo de alimentação fique pendurado da mesa ou da bancada ou em contacto com superfícies quentes.
- Desligue sempre o aparelho quando for encher o depósito com água ou para qualquer operação de controlo.
- No caso de avaria ou mau funcionamento do aparelho, desligue-o da tomada e não efetue nenhuma intervenção. Para reparações, dirija-se exclusivamente a um centro de assistência autorizado pelo fabricante e use somente peças originais. A inobservância desta indicação pode comprometer a segurança do aparelho.
- Se o cabo de alimentação estiver danificado, deve ser substituído pelo Fabricante ou pelo seu Serviço de assistência técnica ou por uma pessoa com qualificação semelhante, de modo a prevenir todo risco. Posicione o aparelho a cerca de 15 cm da parede ou de outras máquinas de modo a favorecer o arejamento do motor.

- Não puxe o cabo de alimentação para desligar a ficha da tomada; segure na ficha diretamente.
- O aparelho está dotado de fiação de terra. Verifique se a tomada de parede está corretamente dotada de ligação à terra.

 **PERIGO derivante de outras causas** 

- Não toque nas partes quentes. Algumas partes a máquina aquecem durante o funcionamento, podendo provocar queimaduras se forem tocadas. Cuidado! Para a movimentação do aparelho, segure nas pegadas ou manípulos.
- Não mergulhe o aparelho em água.
- A máquina não deve ser posicionada debaixo de escuradores de loiça suspensos ou perto de lavatórios, a fim de evitar possíveis salpicos de água.
- A máquina não deve ser posicionada nas proximidades de fornos ou de outras fontes de calor.
- Vigie sempre o aparelho durante o funcionamento.
- A temperatura ambiental de trabalho e estocagem deve estar acima de 0°C.
- Evite deixar a máquina exposta aos agentes atmosféricos (sol, chuva, etc...).

 **ATENÇÃO possíveis danos materiais** 

- Não puxe o cabo de alimentação para desligar o aparelho da rede elétrica.
- Não introduza objetos estranhos ou partes do corpo na porta de introdução das cápsulas.

DESCRIÇÃO DO APARELHO

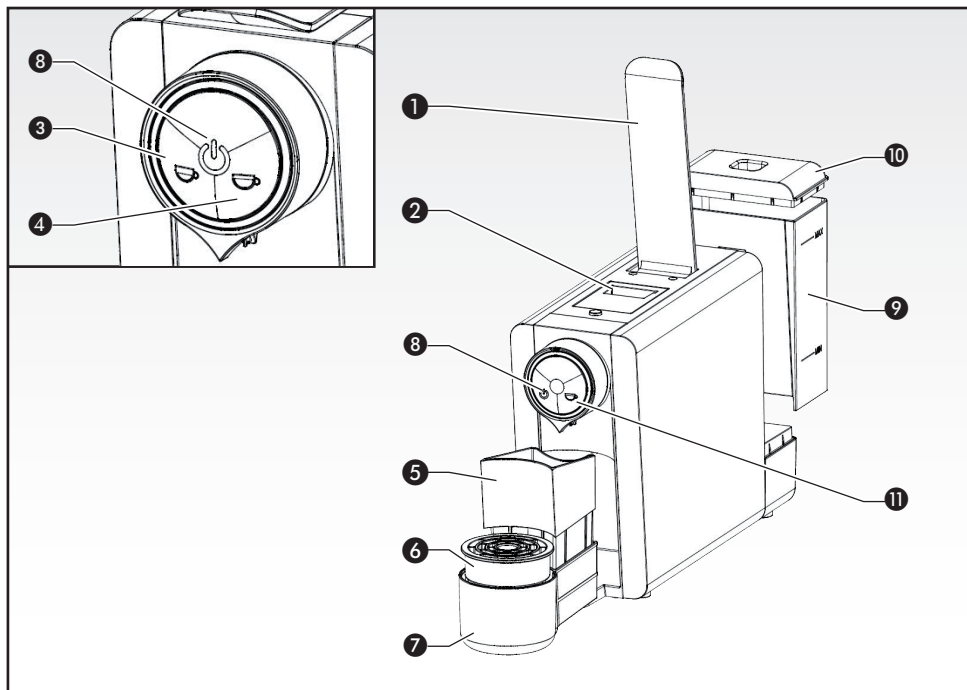

Ref.	Descrição	Ref.	Descrição
1	Alavanca	7	Gaveta de recolha das gotas
2	Porta-cápsulas	8	Botão de ligação
3	Botão de Café Curto (versão AUTOMÁTICA)	9	Depósito de água amovível
4	Botão de Café Cheio (versão AUTOMÁTICA)	10	Tampa do depósito
5	Gaveta de recolha das cápsulas usadas	11	Botão de extração de café (versão MANUAL)
6	Grelha de apoio das chávenas		

DADOS TÉCNICOS

Dados elétricos	(Ver placa de dados no fundo da máquina)
Consumo energético	1050 W
Capacidade do depósito	0,8 L
Dimensões (H - L - P)	255 x 115 x 374 mm
Peso	3,7 kg

CLASSIFICAÇÃO DO APARELHO E FINALIDADES DE UTILIZAÇÃO PERMITIDAS

Máquina concebida para a extração de café.

Esta máquina foi concebida para utilização doméstica ou aplicações similares, como, por exemplo:

- Área de refeições em lojas, escritórios e outros ambientes de trabalho.
- Turismo rural.
- Hotéis, motéis e outros tipos de ambientes residenciais.

PRIMEIRA UTILIZAÇÃO

- Verifique se todos os acessórios estão presentes e completos dentro da caixa e se não estão danificados.
- Antes de utilizar o aparelho pela primeira vez, retire a tampa do depósito **10** e extraia o depósito **9**, lave com cuidado.

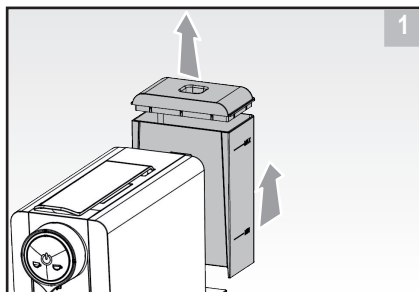

- Encha o depósito **9** com água fresca, possivelmente água potável natural ou, se a água do circuito for particularmente calcária, com água mineral natural. (Filtro depurador não fornecido de série).
- Reponha o depósito **9** na sua sede.
- Ligue o aparelho à tomada, dotada de instalação de ligação à terra.



ATENÇÃO: não deixe a máquina sem água no depósito.

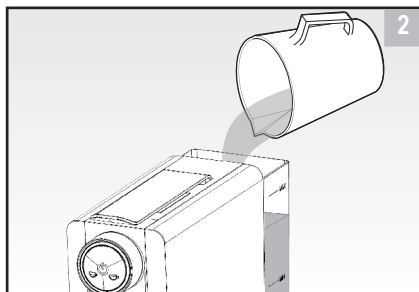

- Ligue a máquina pressionando o botão de ligação **8**.
- Começa a fase de aquecimento da máquina (os botões de extração acendem-se de vermelho).
- Uma vez atingida a temperatura de exercício, os botões de extração acendem-se de azul.

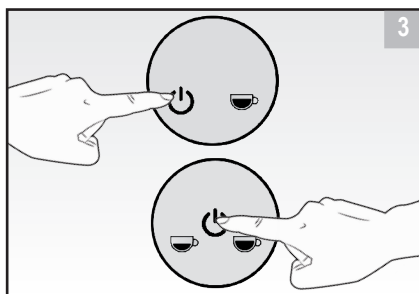

- Verifique se a alavanca está fechada.

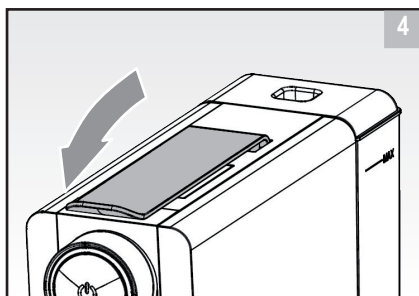

- Posicione um recipiente na grelha de apoio das chávemas **6**.

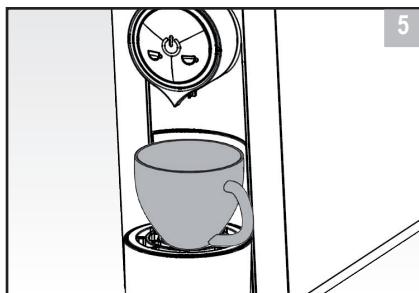

- **Versão MANUAL:** toque no botão de extração de café **11** e o bico de extração começa a distribuir água. Extraia água durante 2 minutos. Para terminar a extração de água, toque novamente no botão de extração de café.
- **Versão AUTOMÁTICA:** toque no botão de extração de café cheio **4** e o bico de extração começa a fornecer água. Extraia água durante 2 minutos (operação a ser repetida mais vezes até chegar a 2 minutos). O fluxo de água termina automaticamente.
- Deite fora a água extraída e lave todas as partes amovíveis com água quente.

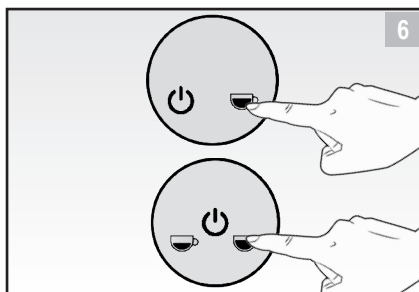

Nota: Tocando no botão de extração de café **11** ou de extração de café cheio **4**, a máquina pode emitir um ruído proveniente da bomba. Isto é normal.

BREVES NOTAS SOBRE O FUNCIONAMENTO

- Encha o depósito amovível 7 com água potável. O nível da água não deve passar do nível MAX indicado no depósito.

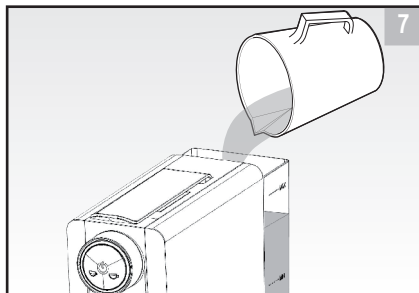

- Puxe a alavanca 1 e introduza a cápsula de café. Abaixar a alavanca 1.

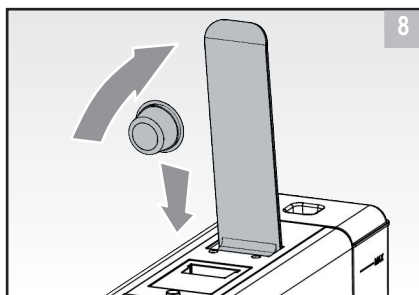

- Ao ligar a máquina pelo botão de ligação 3, os botões de extração acendem-se de vermelho. Quando a máquina estiver pronta, os botões de extração acendem-se de azul.
- Agora o aparelho está pronto para ser utilizado.

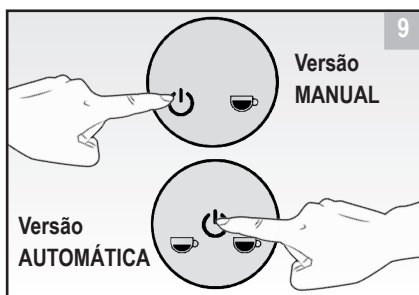

Nota: Para preparar um ótimo expresso, ligue a máquina 5 minutos antes da utilização.



ATENÇÃO: as cápsulas não devem estar danificadas. As cápsulas partidas podem ficar bloqueadas no aparelho e danificá-lo.



ATENÇÃO: As cápsulas são descartáveis e não devem ser reutilizadas.

PREPARAÇÃO DO CAFÉ

- Posicione a chávena na grelha de apoio ⑥. Verifique se a gaveta de recolha de gotas ⑦ está bem montada.

Nota: regule a altura da grelha de apoio das chávenas ⑥ com base na altura da chávena, a regulação da grelha é reversível.

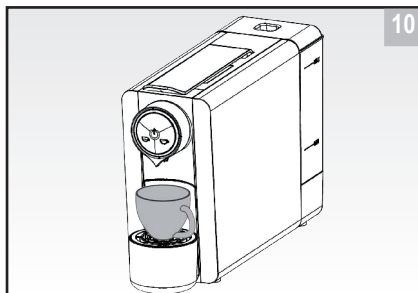

- Com a máquina pronta, toque no botão de extração ③, ④ ou ⑪); o café começará a sair pelo bico.

Nota: no caso de versão Manual da máquina, a extração não termina automaticamente, mas é necessário tocar novamente no botão de extração de café.

no caso de versão Automática, a extração termina automaticamente após as doses programadas:

- Café curto: 30 ml (± 10 ml)
- Café cheio: 50 ml (± 10 ml)

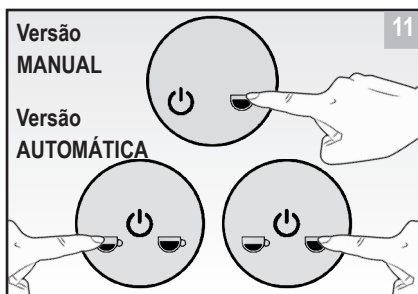

- Uma vez terminada a extração de café, expulse sempre a cápsula. As cápsulas são expulsas automaticamente na gaveta de recolha de cápsulas usadas ⑤ puxando e empurrando a alavanca ①.

Nota: Para a extração de café, aconselha-se uma quantidade máxima de 60 ml.



ATENÇÃO: Não abra a alavanca ① durante a fase de infusão.

- Para extrair outro café, é necessário inserir outra cápsula.
- Esvazie a gaveta de recolha das cápsulas usadas ⑤ e o depósito ⑨ e enxague frequentemente.

Nota: é aconselhado puxar e empurrar a alavanca ①, esta operação serve para descarregar a cápsula na gaveta.

Nota: se a gaveta de recolha das cápsulas usadas ⑤ não for esvaziada em tempo, quando o fizer poderão cair no vão outras cápsulas presentes no canal; portanto, preste atenção e limpe no caso a zona indicada.

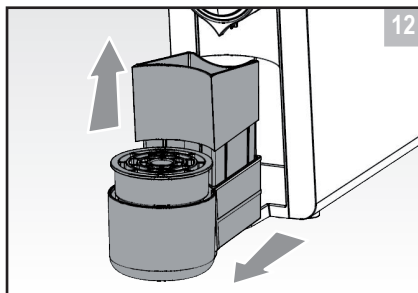



ATENÇÃO: a abertura da alavanca de introdução das cápsulas deve ser feita somente pelo tempo útil para a introdução da mesma na sua sede. Evite tocar com as mãos ou outros objetos estranhos as partes não envolvidas no carregamento e alterar ou forçar a alavanca de introdução das cápsulas ou as outras partes em movimento.



ATENÇÃO: não retire a gaveta de recolha de gotas durante a extração do café.

FALTA DE ÁGUA

- Esta condição é sinalizada pelo nível visual por meio dos limites "min" e "max" posicionados no lado do depósito.

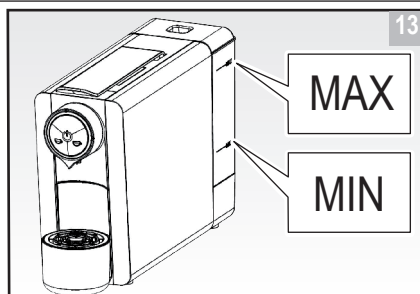

LIMPEZA E MANUTENÇÃO

LIMPEZA APÓS A UTILIZAÇÃO

Antes de iniciar qualquer operação de limpeza, retire a ficha da tomada de corrente.



ATENÇÃO: NÃO MERGULHE A MÁQUINA EM ÁGUA!

- Esvazie a gaveta de recolha das cápsulas usadas **5** e limpe-a.
- Limpe com um pano molhado seque bem.
- Posicione sempre a máquina em superfícies limpas e secas.
- Retire a grelha **6**, extraia e esvazie as gavetas **5-7**.
- É possível limpar a gaveta de introdução das cápsulas efetuando um ciclo em vazio de café, ver parágrafo "PREPARAÇÃO DO CAFÉ".
- Lave com água quente e detergente de loiça todas as partes removidas, enxague e monte.

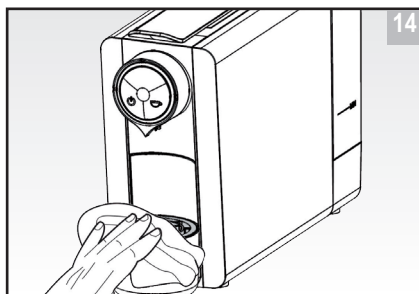

REGULAÇÃO DA TEMPERATURA

Para abrir a função de regulação da temperatura de aquecimento, é necessário:

- Ligar a máquina;
- Tocar por 3 segundos (pressão contínua) nos botões de extração de café (a máquina emite um "beep" sonoro):
 - 11 para a versão Manual.
 - 4 para a versão Automática;



NOTA: A programação da máquina permite regular a temperatura em 3 níveis, com intervalos de 3°C (3°C, Standard, +3°C).

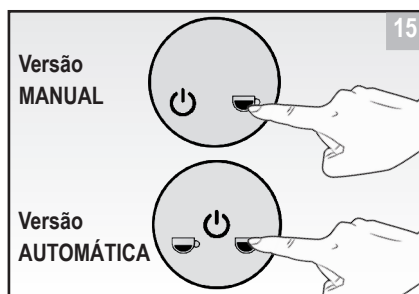

Versão MANUAL

Uma vez efetuado o acesso à regulação da temperatura, selecione a temperatura agindo no botão de extração de café 11.

Versão AUTOMÁTICA

Uma vez efetuado o acesso à regulação da temperatura, escolha a temperatura agindo no botão de extração de café curto 3 ou café cheio 4.

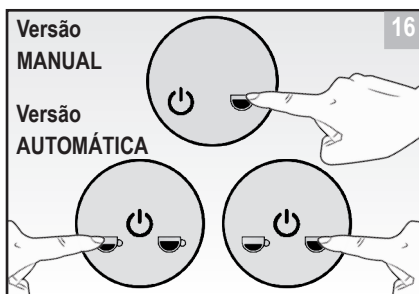

Os três níveis de temperatura estão indicados pelos Leds Azul e/ou Vermelho, da seguinte maneira:

NÍVEL DA TEMPERATURA	LED
Mínimo	Azul (luz acesa fixa)
Standard	Azul e Vermelho (luz acesa fixa)
Máximo	Vermelho (luz acesa fixa)

O nível de temperatura muda quando se carrega no botão de extração de café.

A sequência de regulação é a seguinte:

1ª Pressão	2ª Pressão	3ª Pressão
+3	Standard	-3
Led Vermelho aceso	Led Azul e Vermelho acesos	Led Azul aceso

Para sair da função de regulação da temperatura, pressione o botão de ligação **8**.

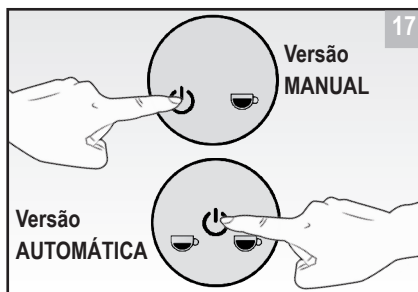

AUTOAPRENDIZAGEM DAS DOSES

Para aceder à função de autoaprendizagem das doses, ligue a máquina e espere que atinja a temperatura de aquecimento, depois disso:

- Toque por 3 segundos (pressão contínua) nos botões de extração de café curto **3** (a máquina emite um “beep” sonoro);
- Solte o botão quando o LED azul começa a piscar;

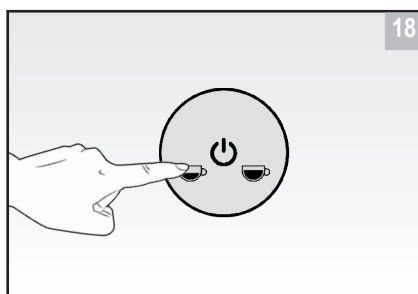

- Toque no botão do café que se quer configurar (curto **3** ou cheio **4**). A máquina começa a distribuir (LED vermelho intermitente). Ao atingir a dose desejada na chávina, pressione novamente o botão correspondente;
- A máquina termina a extração e a nova dose é memorizada;
- É possível logo depois mudar a dose recém-programada para o mesmo botão ou para o outro disponível;
- Pressione o botão de ligação **8** para retornar ao modo normal de funcionamento.

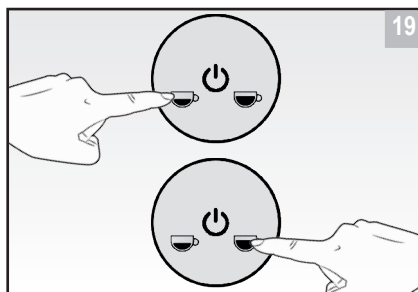

Nota: Para repor os valores de fábrica, pressione e mantenha premidas por 3 segundos as teclas de extração de café **3** e **4**. A máquina emite um “beep” sonoro. Solte os botões.

POUPANÇA ENERGÉTICA

Após 30 minutos de inutilização, a máquina passa automaticamente para a função de poupança energética (a tecla de ligação **8** pisca de azul a cada 5 segundos). Todavia é possível passar em qualquer momento para o modo de poupança energética mantendo premida por 3 segundos a tecla de ligação **8**.

PERÍODOS DE INATIVIDADE DA MÁQUINA

Tendo que deixar o aparelho inutilizado por muito tempo, convém:

- Desligá-lo pelo interruptor e da tomada elétrica;
- Esvaziar o depósito da água;
- Esvaziar a gaveta de recolha das cápsulas usadas.

Na primeira utilização, após um longo período de inatividade, é aconselhado efetuar um ciclo de enxaguamento extraindo cerca de metade do depósito de água dentro de uma chávena (para maiores detalhes, ver o Capítulo “PRIMEIRA UTILIZAÇÃO”).

LIMPEZA DA GAVETA DE RECOLHA DAS GOTAS

A gaveta **7** deve ser lavada de modo a remover todo resíduo de café.

Pode ser lavada com água quente e detergente de loiça ou com um produto de limpeza específico para resíduos de café.

Nota: a gaveta de recolha das gotas pode ser lavada também na máquina.

DEPÓSITO DA ÁGUA

O depósito **9** deve ser lavado semanalmente com detergente de loiça comum.

A água no depósito deve ser substituída diariamente. Use de preferência água de boa qualidade com baixo teor de minerais, e não água desmineralizada ou destilada.

Nota: o depósito da água pode ser lavado também na máquina.



ATENÇÃO: Encha o depósito **9** com água fresca e limpa. Não encha o depósito **9** com água com gás, leite ou outros líquidos.



Após a lavagem do depósito **9** efetue um ciclo de lavagem da máquina.

REMOÇÃO DE DEPÓSITOS MINERAIS

Para manter a máquina operante de modo eficiente, é necessário limpar regularmente os depósitos minerais deixados pela água com base na qualidade da água presente na sua zona residencial e na frequência de utilização do aparelho, respeitando o seguinte:

1. Encha o depósito com água e anticalcário até ao nível MAX (a dose de água e anticalcário é de 4:1); para mais informações, consulte as instruções de utilização do anticalcário. Use um anticalcário familiar ou então ácido cítrico no lugar do descalcificante (para cada cem partes de água, verta três partes de ácido cítrico).
2. Ligue a máquina pelo botão de ligação **8**, os botões de extração acendem-se de vermelho. Quando a máquina estiver pronta, os botões de extração acendem-se de azul.
3. Coloque um recipiente na grelha de apoio **6**.
4. Verifique se a alavanca **1** está fechada.
5. **Versão Manual:** Toque no botão de extração **11** e extraia água por 1 minuto. A seguir, toque no botão de extração **11** para terminar a extração em curso.
Versão Automática: Toque no botão de café cheio **3**; a máquina começa a extrair cerca de 50 ml de água.
6. Aguarde 20 minutos com a máquina ligada.
7. **Versão Manual:** Toque no botão de extração **11** e extraia toda a água do depósito **9**.
Versão Automática: Toque no botão de extração de café cheio **3** até extrair toda a água do depósito **9**.
8. Enxague bem o depósito e encha-o com água limpa. Toque no botão de extração de café (**3** ou **11**) e extraia toda a água contida no depósito.

Tabela com o resumo das sinalizações

ESTADOS DA MÁQUINA	SINALIZAÇÕES					
						
	LED azul	LED vermelho	LED azul	LED vermelho	LED azul	LED vermelho
Poupança energética	OFF	OFF	OFF	OFF	Intermitência a cada 5s	OFF
Primeiro aquecimento	OFF	ON	OFF	ON	OFF	ON
Máquina pronta	ON	OFF	ON	OFF	ON	OFF
Café curto	Intermitência lenta	OFF	OFF	OFF	ON	OFF
Café cheio (Versão Automática)	OFF	OFF	Intermitência lenta	OFF	ON	OFF
Modo de programação das doses	Intermitência rápida	OFF	Intermitência rápida	OFF	ON	OFF
Falta de água *	Intermitente	Intermitente	Intermitente	Intermitente	Intermitente	Intermitente
Problemas de funcionamento	OFF	Intermitência rápida	OFF	Intermitência rápida	OFF	Intermitência rápida

* Vermelho e azul alternados a 1Hz de frequência (na versão doseada, a bomba desliga-se após 20 segundos sem água).

Problemas e soluções

Problema	Causas possíveis	Solução
A máquina não liga. Os botões de extração estão desligados.	Máquina desligada da tomada elétrica. Problema elétrico.	Ligue a máquina à rede elétrica. Verifique se os dados da placa correspondem aos da rede elétrica.
A máquina emite um ruído estranho.		Verifique a presença de água no depósito ⑨.
A máquina não fornece.		Verifique o fechamento completo da alavanca ① e o nível de água no depósito ⑨.
As luzes estão acesas, mas a máquina não fornece café.		A cápsula inserida pode estar danificada. Aguarde alguns segundos e depois coloque uma cápsula nova.
O café não sai corretamente ou só pinga.	Bico de café obstruído.	Efetue um ciclo de lavagem do bico de café.
Sai água da gaveta de recolha de gotas.	Nível alto de água na gaveta.	Esvazie a gaveta e retome a utilização normal.
Presença de água na parte baixa da máquina.		Verifique se o depósito ⑨ está posicionado corretamente.
Ouve-se um ligeiro assobio depois da extração de café.		Isto não é um defeito, mas normal ajuste da válvula de controlo da pressão.
Máquina bloqueada A alavanca de introdução das cápsulas não se abre.	Efetue uma dose em vazio.	Se o problema continuar, contate o centro de assistência mais próximo.

Na tabela supra descrita, estão listadas as soluções dos problemas possíveis. No caso de anomalias não contempladas no esquema acima, dirija-se ao centro de assistência autorizado mais próximo.

A conformidade CE deste aparelho respeito às diretivas **2014/35/EU** e **2014/30/EU** foi verificada por um instituto independente.

Este produto também está em conformidade com a diretiva **2011/65/EU**.

ISTRUZIONI PER IL TRATTAMENTO A FINE VITA

Questo prodotto è conforme alla Direttiva 2011/65/EU.

Il simbolo  apposto sull'apparecchiatura o sulla confezione indica che l'apparecchiatura, alla fine della propria vita utile, non deve essere trattata come un rifiuto domestico generico ma deve essere portata in uno dei centri di raccolta differenziata per apparecchiature elettriche ed elettroniche approntati dalla Pubblica Amministrazione. Oppure può essere consegnata al rivenditore al momento dell'acquisto di un'apparecchiatura nuova equivalente. L'utente è responsabile del conferimento dell'apparecchio a fine vita alle appropriate strutture di raccolta, pena le sanzioni previste dalla vigente legislazione sui rifiuti. L'adeguata raccolta differenziata per l'avvio successivo dell'apparecchio smesso al riciclaggio, al trattamento e allo smaltimento ambientalmente compatibile contribuisce ad evitare possibili effetti negativi sull'ambiente e sulla salute umana e favorisce il riciclo dei materiali di cui è composto il prodotto. Per informazioni più dettagliate inerenti i sistemi di raccolta disponibili, rivolgersi al servizio locale di smaltimento rifiuti, o al rivenditore in cui è stato effettuato l'acquisto. Il produttore e/o l'importatore ottemperano alle proprie responsabilità per il riciclaggio, il trattamento e lo smaltimento ambientalmente compatibile sia individualmente sia partecipando a sistemi collettivi.

INSTRUCTIONS FOR END-OF-LIFE DISPOSAL TREATMENT

This product complies with Directive 2011/65/EU.

The symbol  on the product or on its packaging indicates that this product may not be treated as household waste. Instead it shall be handed over to the applicable collection point for the recycling of electrical and electronic equipment. By ensuring this product is disposed of correctly, you will help prevent potential negative consequences for the environment and human health, which could otherwise be caused by inappropriate waste handling of this product. For more detailed information about recycling of this product, please contact your local city office, your household waste disposal service or the shop where you purchased the product.

INSTRUCTIONS POUR LE TRAITEMENT DE FIN DE VIE UTILE

L'appareil est conforme à la directive 2011/65/EU.

Le logo  ci-contre appposé sur l'appareil indique que ce produit ne peut pas être éliminé avec les déchets ménagers non triés. Lorsque vous aurez décidé de vous en séparer définitivement, il convient de faire procéder à la collecte sélective de cet appareil en vous conformant au mode de reprise mis en place dans votre commune (collecte ponctuelle des encombrants, déchèterie). En vous assurant que ce produit est éliminé correctement, vous favorisez la prévention des conséquences négatives pour l'environnement santé humaine.

HINWEISE FÜR DIE BEHANDLUNG BEI AUßERBETRIEBNAHME

Dieses Produkt entspricht der Richtlinie 2011/65/EU.

Das Symbol  auf dem Produkt oder seiner Verpackung weist darauf hin, dass das Produkt nicht als normaler Abfall zu behandeln ist, sondern an einem Sammelpunkt für das Recycling von elektrischen und elektronischen Geräten abgegeben werden muss. Durch Ihren Beitrag zum korrekten Entsorgen dieses Produkts schützen Sie die Umwelt und die Gesundheit Ihrer Mitmenschen. Umwelt und Gesundheit werden durch falsches Entsorgen gefährdet. Weitere Informationen über das Recycling dieses Produkts erhalten Sie von Ihrer Gemeinde, der Müllabfuhr oder dem Geschäft, in dem Sie das Produkt gekauft haben.

INSTRUCCIONES PARA EL TRATAMIENTO AL FINAL DE VIDA ÚTIL

Este producto cumple con la Directiva 2011/65/EU.

El símbolo  en el producto o en su empaque indica que este producto no se puede tratar como desperdicios normales del hogar. Este producto se debe entregar al punto de recolección de equipos eléctricos y electrónicos para reciclaje. Al asegurarse de que este producto se desecha correctamente, usted ayudará a evitar posibles consecuencias negativas para el ambiente y la salud pública, lo cual podría ocurrir si este producto no se manipula de forma adecuada. Para obtener información más detallada sobre el reciclaje de este producto, póngase en contacto con la administración de su ciudad, con su servicio de desechos del hogar o con la tienda donde compró el producto.

INSTRUÇÕES PARA O TRATAMENTO NO FINAL DA VIDA ÚTIL

Este produto cumpre com a Directiva 2011/65/EU.

O símbolo  no produto ou na sua embalagem indica que este produto não se pode tratar como resíduos normais do lar. Este produto deve-se entregar num ponto de recolha de equipamentos eléctricos e electrónicos para reciclagem. Ao assegurar-se de que este produto se elimina correctamente, ajudará a evitar possíveis consequências negativas para o ambiente e para a saúde pública, o qual poderia ocorrer se este produto não se manuseasse de forma adequada. Para obter informação mais detalhada sobre a reciclagem deste produto, entre em contacto com a administração da sua cidade, com o seu serviço de resíduos do lar ou com a loja onde comprou o produto.

Sgl Italia Srl ad unico socio

Industria elettrodomestici

Direzione e coordinamento di EVOCA SpA

Via Cocito, 23 - 14040 Castelnuovo Calcea (AT) - Italy

Tel. +39.0141.963111 Fax +39.0141.957302

www.sgl-italia.com

